

# Transit Advertisement MEDIA GUIDE 2025

Advertisement  
Subway  
Station  
City Bus

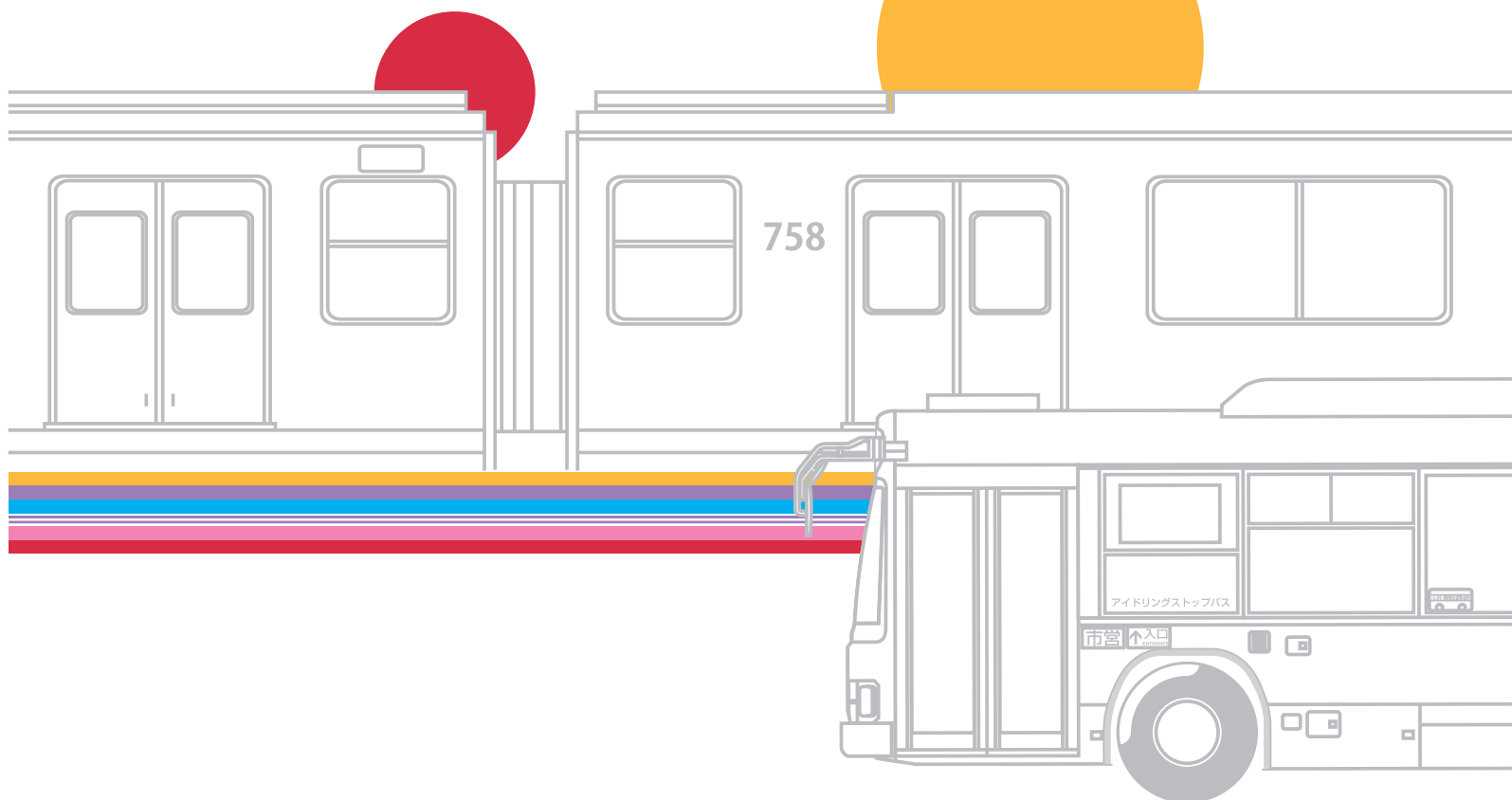

交通広告メディアガイド

地下鉄 | 市バス

 名古屋市交通局  
Transportation Bureau City of Nagoya

# ● 広告のご案内

近年インターネットで情報を入手することも多くなってきましたが、市域全体を網羅できる交通局の広告は、毎日多くのお客様の目に触れることにより、お客様の興味を引き、ネット検索のきっかけを作ります。非常に魅力の高い広告メディアとして市内広告では断然人気があります。

## 交通局の広告メディア特性

- 交通局の広告は、毎日多くのお客様に見られている広告メディアです。
  - ・ 週3回以上地下鉄を利用する方のうち**約65%**が車内の広告をよく見えています。また、**約59%**は駅のポスターなどを見えています。
  - ・ 「広告をつい見てしまう」といった習慣性が高く、**反復性・興味喚起**も他メディアに比べ高い傾向を示しています。

## 交通局の広告メディア効果

- 交通局の広告は、広告接触後に商品・サービスについての情報収集や購買行動につながる**期待できる広告メディア**です。
  - ・ 車内の広告をよく見る人のうち、**広告接触後に約46%**がインターネットで調べています。また、実店舗に見に行った人や実際に購入・利用した人が**約24%**と、高い値を示しています。

名古屋市営地下鉄・バス  
メディアデータ2020年版



【2019年名古屋市交通局広告効果測定等調査より】

- 調査地域：名古屋駅20km圏内
- 調査対象者：15～69才の男女
- サンプル数：2000
- 調査期間：2019年12月
- 調査方法：インターネット調査

# Contents

	Subway Profile
地下鉄プロフィール	p.2
地下鉄案内図	p.3
■ 沿線の大学・短大等	p.5
■ 路線プロフィール	p.7
◆ 東山線 ◆ 名城線 ◆ 名港線 ◆ 鶴舞線 ◆ 桜通線	
■ 主要駅プロフィール	p.9
◆ 名古屋駅 ◆ 栄駅 ◆ 金山駅	
■ 地下鉄1日当たりの利用動向	p.12
■ 地下鉄の広告注目状況	p.13

	Digital Advertisement
■ デジタルサイネージ広告	p.14
◆ ナゴヤサブウェイビジョン広告 ◆ 名古屋駅スクエアビジョン広告	
◆ 栄駅スクエアビジョン広告 ◆ 金山駅スクエアビジョン広告	
◆ イーストスクエアビジョン広告 ◆ 名古屋駅南改札ビジョン広告	

	Station Advertisement
■ 地下鉄駅構内広告	p.23
◆ 名古屋駅ビッグウォールセット広告 ◆ 駅マルチ広告	
◆ グランドボード広告 ◆ 名古屋駅サンフラワーボード広告	
◆ 集中貼 ◆ ホーム柵ステッカー広告 ◆ 改札機ステッカー広告	
◆ 名古屋駅サンビラー広告 ◆ 名古屋駅ビラーボード広告	
◆ エスカレーター手すり広告（マナー啓発）	
◆ エスカレーター側壁広告 ◆ 副駅名板広告 ◆ 壁面広告	
◆ 臨時広告	

	Subway Advertisement
■ 地下鉄車内広告	p.36
◆ 中吊 ◆ 額面 ◆ 横枠 ◆ 広告貸切電車	
◆ ツインステッカー ◆ 窓ステッカー	
◆ 優先席向かい側窓ステッカー ◆ 扉ステッカー	
◆ 女性専用車両乗降扉ステッカー ◆ 妻部ステッカー	
◆ 東山線全線案内図横ステッカー ◆ 扉下ステッカー	
◆ 乗降扉横鏡付き広告 ◆ 小枠 ◆ つり革広告	
◆ 地下鉄車内案内放送広告	
■ 地下鉄車外広告	p.44
◆ ラッピング地下鉄	
◆ ボディステッカー	

	City Bus Profile
市バスプロフィール	p.45
■ 市バス1日当たりの利用動向	
■ 市バス運行地域	
市バス広告のご案内	City Bus Advertisement
■ 市バス車外広告	p.47
◆ ラッピング市バス	
◆ パートラッピング市バス	
◆ 外側板	
◆ 後部ステッカー	
■ 市バス車内広告	p.50
◆ 額面	
◆ 運転手後部	
◆ マナーステッカー	
◆ 窓ステッカー	
◆ 市バス車内案内放送広告	

資料	Data
■ 名古屋市交通局契約広告取扱者一覧	p.52

### ▼ 特記事項アイコン一覧

**制作別** ポスター等制作費が別途必要です。

**取付取外別** 取付け・取外し費が別途必要です。

**QR** 原則、二次元バーコード掲載可能媒体です。掲載には二次元バーコード付近にマナー表記が必要な場合があります。詳細はお問い合わせください。

※本メディアガイドは、2025年2月現在の資料に基づいて作成しています。

Subway Profile

# 地下鉄 プロフィール

地下鉄は、高速で定時性を有し、大量輸送が可能な公共交通機関として、市内交通の基幹的な役割を果たしています。

また、1日当たりの乗車人員は約122万人(2023年度)となっています。



## 地下鉄データ

区 分	数 量
営 業 キ 口	93.3km
路 線 数	6路線
駅 数	87駅
在 籍 車 両 数	782両(全国の地下鉄で4番目)
1日当たり走行キロ数	18.4万キロ
1日当たり乗車人員	122万人

※1日当たり走行キロ数は2025年4月現在、乗車人員は2023年度実績

## 地下鉄の利用者プロフィール

(サンプル数=681)

【2019年名古屋市交通局広告効果測定等調査】

※調査概要はp.1をご覧ください。

※端数処理のため、合計が100%にならない場合があります。

性 別	男性						女性					
	55.4						44.6					
年 代 別	10代	20代	30代	40代	50代	60代	10代	20代	30代	40代	50代	60代
	8.3	9.0	9.8	10.8	9.0	8.6	5.3	6.6	5.9	9.9	9.1	7.7
職 業 別	男性 学生	男性・未婚 会社員等	男性・既婚 会社員等			男性 その他	女性 学生	女性・未婚 会社員等	女性・既婚 会社員等		女性 その他	
	10.7	12.3	27.4			5.0	6.6	8.2	15.2		14.7	

### ● 名古屋市交通局のプロフィール

市バスは、市内全域に763.4km、地下鉄は、6路線93.3kmの路線網を有し、市バスと地下鉄が一体的なネットワークを形成しており、市民・利用者の皆さまの身近で利用しやすい交通手段として、市バス・地下鉄あわせて毎日152万人のお客様にご利用いただくなど、本市における重要な交通手段としての役割を果たしています。

## ■ 地下鉄案内図



# 地下鉄案内図 Subway Network

き	東山線 Higashiyama Line	Yellow	(H)
むらさき	名城線 Meijo Line	Purple	(M)
	名港線 Meiko Line		(E)
あお	鶴舞線 Tsurumai Line	Blue	(T)
あか	桜通線 Sakura-dori Line	Red	(S)
もも	上飯田線 Kamiida Line	Pink	(K)

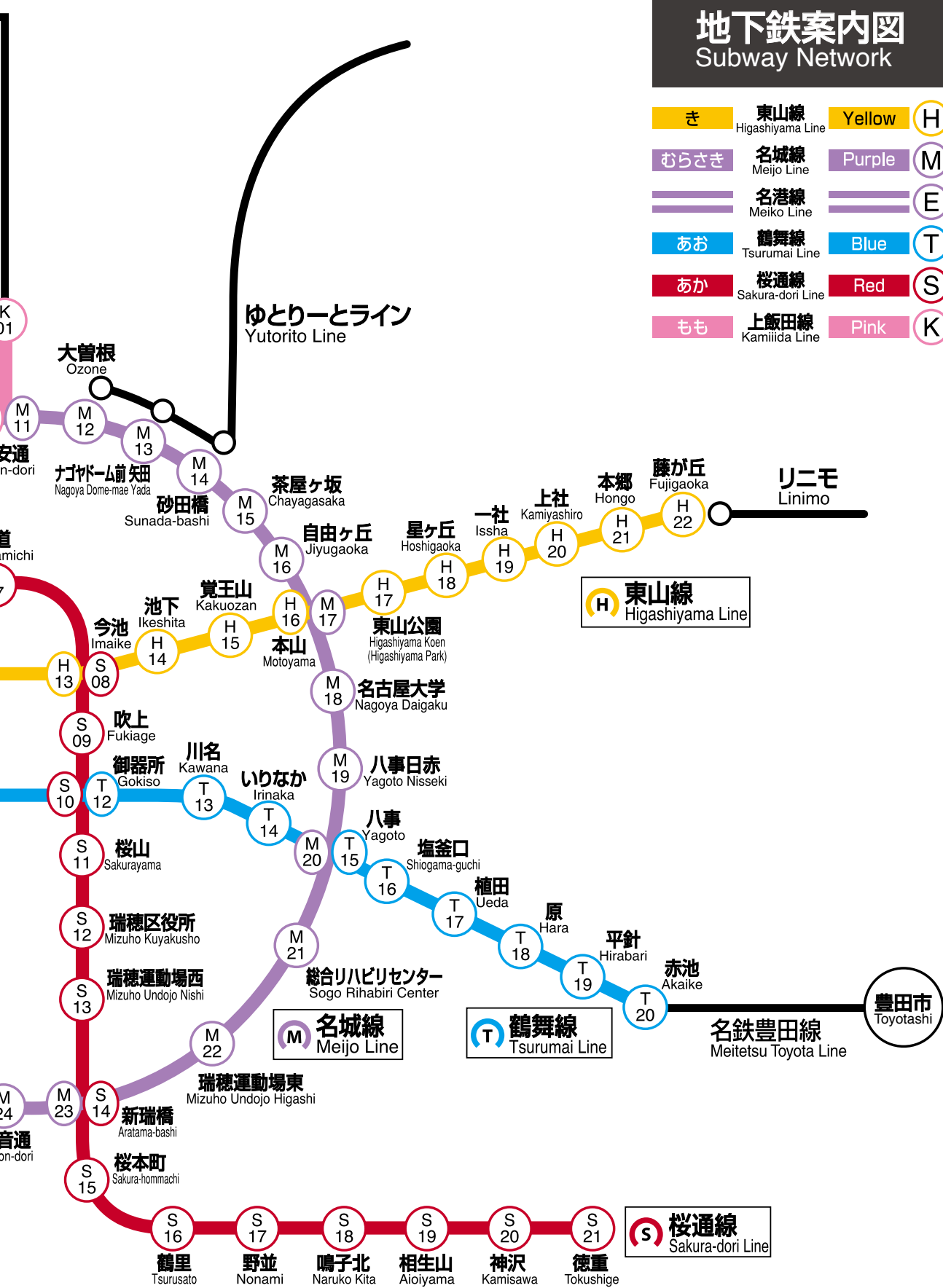

地下鉄

プロフィール

デジタルサイネージ

駅構内広告のご案内

車両広告のご案内

市バス

プロフィール

広告のご案内

資料

# 沿線の大学・短大等（名古屋市交通局調べ）

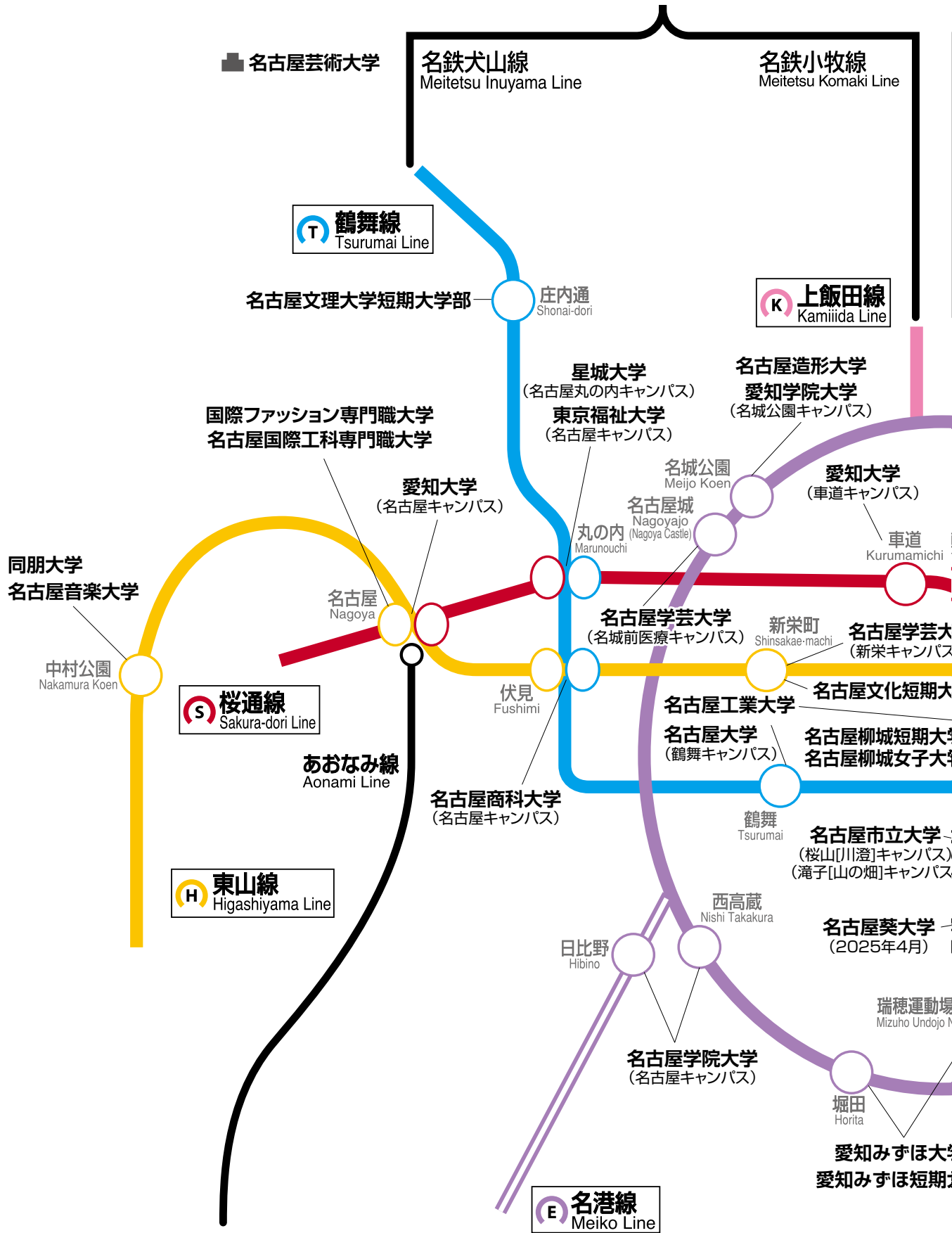

地下鉄

プロフィール

デジタルサイネージ

駅構内広告のご案内

車両広告のご案内

市バス

プロフィール

広告のご案内

資料



# 地下鉄案内図 Subway Network

き	東山線 Higashiyama Line	Yellow	(H)
むらさき	名城線 Meijo Line	Purple	(M)
	名港線 Meiko Line		(E)
あお	鶴舞線 Tsurumai Line	Blue	(T)
あか	桜通線 Sakura-dori Line	Red	(S)
もも	上飯田線 Kamiida Line	Pink	(K)

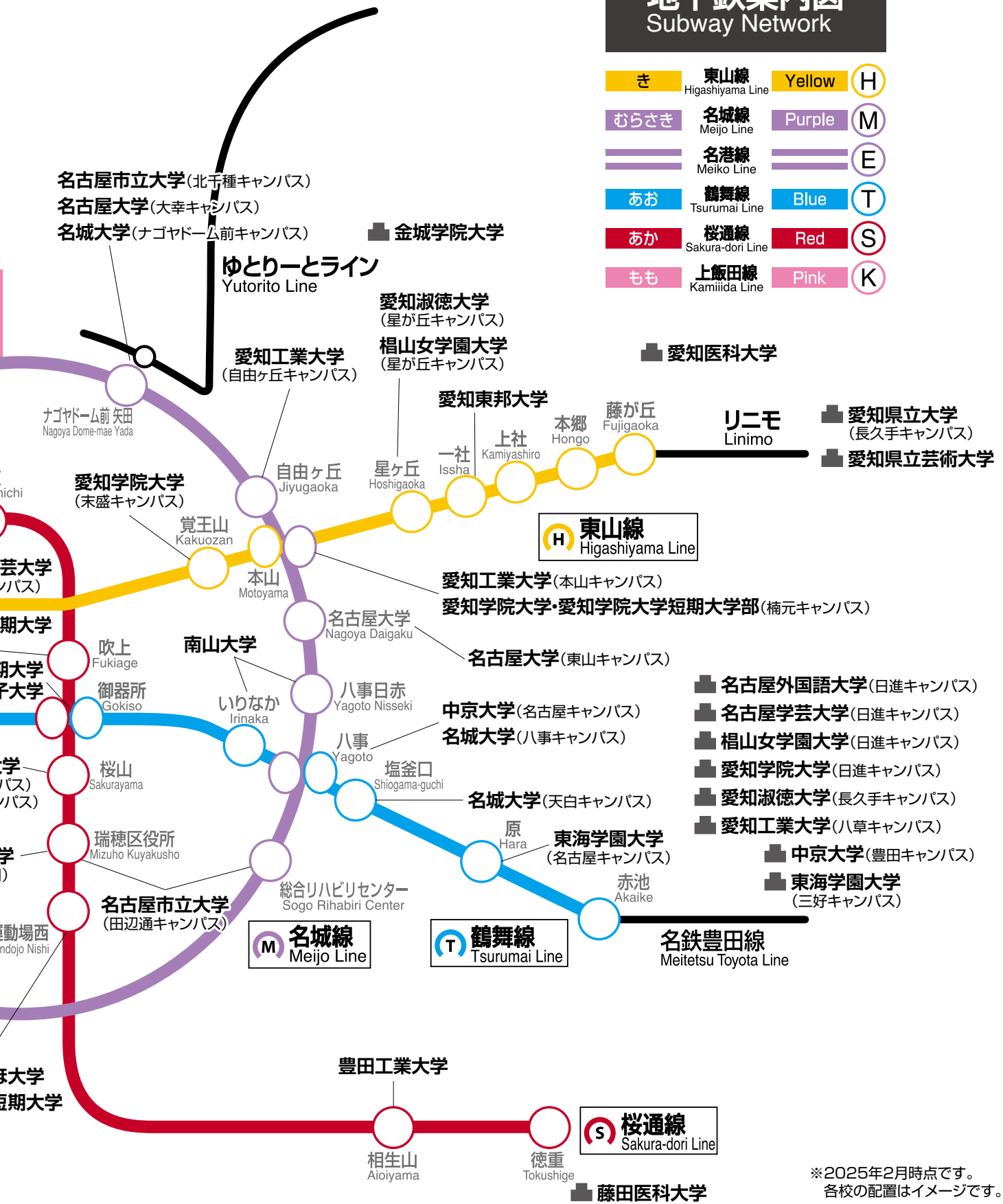

- 名古屋外国語大学 (日進キャンパス)
- 名古屋学芸大学 (日進キャンパス)
- 椋山女学園大学 (日進キャンパス)
- 愛知学院大学 (日進キャンパス)
- 愛知淑徳大学 (長久手キャンパス)
- 愛知工業大学 (八草キャンパス)
- 中京大学 (豊田キャンパス)
- 東海学園大学 (三好キャンパス)

※2025年2月時点です。  
各校の配置はイメージです。





## 路線プロフィール



営業区間	上小田井～赤池
営業キロ	20.4km
所要時間	40分
駅数	20駅
在籍車両数	150両(25編成)
1日平均輸送人員	272,398人

※1日平均輸送人員は2023年度実績、その他は2024年6月現在

名鉄との相互直通乗り入れで名古屋市外からの利用者も多い鶴舞線。市外北部の尾張地区、市外南東部の三河地区から市内中心部へのアクセスを支えている路線です。

名鉄犬山線、名鉄豊田線との相互直通路線となっている鶴舞線。名古屋市の北部に位置する犬山市から、名古屋市の南東部に位置する豊田市までを結んでいます。オフィス街の丸の内・伏見を通り、名鉄線も含む沿線には学校も多いことから、通勤・通学で多くの人々に利用されています。

### 鶴舞線の利用者プロフィール

(サンプル数=198)

性別	男性						女性						
	60.0						40.0						
年代別	10代	20代	30代	40代	50代	60代	10代	20代	30代	40代	50代	60代	
	10.4	12.7	9.9	11.3	6.8	8.8	9.2	4.9	4.7	8.1	7.8	5.4	
職業別	男性学生		男性・未婚社員等		男性・既婚社員等		男性 その他	女性 学生	女性・未婚社員等		女性・既婚社員等		女性 その他
	15.0		12.5		28.0		4.6	9.7	6.1		11.0		13.3

## 路線プロフィール



営業区間	太閤通～徳重
営業キロ	19.1km
所要時間	37分
駅数	21駅
在籍車両数	120両(24編成)
1日平均輸送人員	264,351人

※1日平均輸送人員は2023年度実績、その他は2024年6月現在

周辺開発により、輸送人員が増加している桜通線。名古屋市内で最も世帯数・人口が多い緑区を含む名古屋市内南東部から都心を結ぶ路線です。

2011年の野並・徳重間延伸開通により、市内で最大の人口を誇る緑区で初の地下鉄駅が設置された桜通線。名古屋駅や丸の内駅、栄駅に隣接する久屋大通駅等の都心を通り、今後ますます発展が期待される緑区にある徳重駅までを結んでいます。都心と沿線の住宅地を結び、新たな人の流れを形成する路線です。

### 桜通線の利用者プロフィール

(サンプル数=178)

性別	男性						女性						
	55.6						44.4						
年代別	10代	20代	30代	40代	50代	60代	10代	20代	30代	40代	50代	60代	
	11.5	8.1	6.4	10.9	10.4	8.3	5.1	6.6	8.1	8.0	10.2	6.5	
職業別	男性学生		男性・未婚社員等		男性・既婚社員等		男性 その他	女性 学生	女性・未婚社員等		女性・既婚社員等		女性 その他
	14.6		12.1		25.5		3.3	6.9	11.3		15.9		10.3

各路線の利用者プロフィールは2019年名古屋市交通局広告効果測定等調査結果です。(p.1参照) 端数処理のため、合計が100%にならない場合があります。

## 主要駅プロフィール

# 名古屋駅

路線	東山線 桜通線
1日平均利用者	366,822人
乗降人員	359,960人
東山線	254,524人
桜通線	105,436人
地下鉄乗換人員	6,862人

※2023年度実績

中部圏最大の都市、名古屋の代表駅。駅前には高層ビルが立ち並び、多くの人々が集まる名古屋の玄関口です。

名古屋駅は、最も多くの鉄道が乗り入れ、市内トップの乗降人員を誇ります。駅前にはJRセントラルタワーズ・JRゲートタワー、ミッドランドスクエアをはじめ、商業ビル、オフィスビル、百貨店等が立ち並んでいるほか、名古屋駅エリア地下街には300を超える施設があり、多くの人々に利用されています。

さらに、リニア中央新幹線（東京～名古屋間）の開業を見据え、商業ビルやホテルが新たに開業するなど、今まさに再整備が進んでいます。



## 名古屋駅の利用者プロフィール

(サンプル数=278)

【2019年名古屋市交通局広告効果測定等調査】

※調査概要はp.1をご覧ください。

※端数処理のため、合計が100%にならない場合があります。

性別	男性						女性					
	58.1						41.9					
年代別	10代	20代	30代	40代	50代	60代	10代	20代	30代	40代	50代	60代
	5.6	10.4	10.0	12.7	10.3	9.2	3.3	8.8	4.4	9.6	8.6	7.1
職業別	男性学生	男性・未婚社員等	男性・既婚社員等	男性・既婚社員等	男性・既婚社員等	男性・既婚社員等	女性学生	女性・未婚社員等	女性・既婚社員等	女性・既婚社員等	女性・既婚社員等	女性・既婚社員等
	8.8	13.9	30.9	30.9	30.9	30.9	4.5	5.6	9.3	12.7	12.7	14.3

主要駅プロフィール

# 栄 駅

路 線	東山線 名城線
1日平均利用者	327,406人
乗降人員	196,034人
東山線	132,136人
名城線	63,898人
地下鉄乗換人員	131,372人

※2023年度実績

名古屋で最大の繁華街であり、進化を続ける栄エリア。新しい店舗が続々とオープンし、話題が尽きない街です。栄駅はその中心部に位置しています。

百貨店や商業施設・専門店が立ち並んでおり、名古屋の代表的な繁華街として知られる栄エリア。現在、商業ビルの建設・リニューアルなど続々と進行しており、公園と店舗が一体になった商業施設「Hisaya-odori Park」や「中部電力 MIRAI TOWER」、人気のフォトジェニックスポットや様々なイベントでにぎわうオアシス21などがあります。その中心部に位置する栄駅は、名古屋の大動脈・東山線と、環状線である名城線が交差しており、市営地下鉄の要といえる駅です。



## 栄駅の利用者プロフィール (サンプル数=268)

【2019年名古屋市交通局広告効果測定等調査】

※調査概要はp.1をご覧ください。

※端数処理のため、合計が100%にならない場合があります。

性別

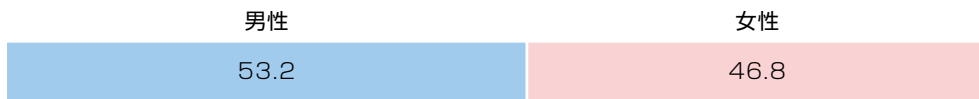

年代別

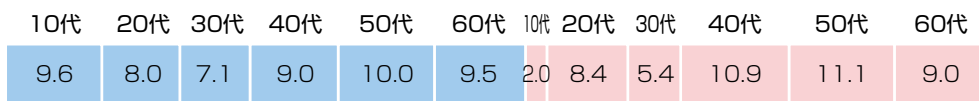

職業別

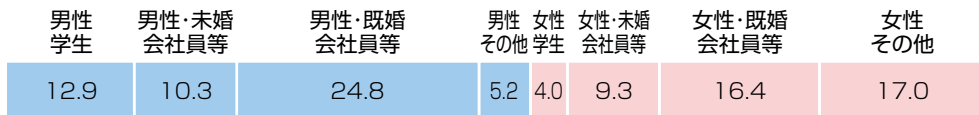

地下鉄

プロフィール

デジタルサイネージ

駅構内広告のご案内

車両広告のご案内

市バス

プロフィール

広告のご案内

資料

主要駅プロフィール

# 金山駅

路線	名城線 名港線
1日平均利用者	215,328人
乗降人員	151,460人
名城線	124,504人
名港線	26,956人
地下鉄乗換人員	63,868人

※2023年度実績

市営地下鉄、名鉄、JR東海の3事業者が乗り入れる、金山総合駅。  
通勤・通学や観光など様々な目的を持った人に利用され賑わっています。

市営地下鉄名城線・名港線、名鉄名古屋本線、JR東海中央本線・東海道本線の計3事業者5路線が乗り入れています。名古屋市近郊からの乗り換えが多く、通勤利用はもちろん、学生のお客様が多い駅でもあります。また、空の玄関口である中部国際空港（セントレア）や名古屋港へのアクセスにも便利です。さらに金山駅は大型商業施設のアスナル金山と隣接しており、様々な目的の人々で賑わっています。



## 金山駅の利用者プロフィール

(サンプル数=116)

【2019年名古屋市交通局広告効果測定等調査】

※調査概要はp.1をご覧ください。

※端数処理のため、合計が100%にならない場合があります。

性別	男性						女性					
	10代	20代	30代	40代	50代	60代	10代	20代	30代	40代	50代	60代
	13.3	10.9	9.3	12.1	7.2	8.1	4.7	9.2	6.2	7.7	5.8	5.4
年代別	男性・学生		男性・未婚 会社員等		男性・既婚 会社員等		男性 その他	女性 学生	女性 主婦 会社員等	女性・既婚 会社員等		女性 その他
	16.5		16.9		22.4		5.2	6.6	5.8	16.8		9.9

## 地下鉄1日当たりの利用動向（2023年度実績）

### 1. 乗車人員

(単位：人)

		乗車人員
定期	通勤	435,741
	通学	221,163
	合計	656,904
定期外		462,576
敬老・福祉		99,974
合計		1,219,454

### 2. 路線別輸送人員

(単位：人)

路線名	乗車人員	乗換人員	輸送人員
東山線	456,888	93,097	549,985
名城線・名港線	368,345	199,912	568,257
鶴舞線	188,529	83,869	272,398
桜通線	188,609	75,742	264,351
上飯田線	17,083	13,996	31,079
合計	1,219,454	466,616	1,686,070

### 3. 駅別乗降人員

路線	駅名	乗降人員	(万人)					駅名	乗降人員	(万人)					駅名	乗降人員	(万人)				
			1	2	3	4	5			1	2	3	4	5			1	2	3	4	5
東山線	高畑	20,056						矢場町	56,504						丸の内	34,772					
	八田	14,128						上前津	47,950						大須観音	18,396					
	岩塚	16,380						東別院	15,560						鶴舞	28,248					
	中村公園	23,590						金山	151,460						荒畑	8,262					
	中村日赤	8,974						西高蔵	5,694						御器所	22,076					
	本陣	17,216						熱田神宮西	8,016						川名	11,290					
	亀島	12,416						熱田神宮伝馬町	13,976						いりなか	13,398					
	名古屋	359,960						堀田	12,756						塩釜口	22,356					
	伏見	92,868						妙音通	3,684						植田	15,262					
	栄	196,034						新瑞橋	23,826						原	18,024					
	新栄町	30,762						瑞穂運動場東	8,470						平針	14,544					
	千種	46,286						総合リハビリセンター	5,836						赤池	19,916					
	今池	44,476						八事	30,752						(赤池経由)	34,720					
	池下	24,048						八事日赤	10,696						太閤通	12,906					
	覚王山	17,642						名古屋大学	19,098						国際センター	11,514					
	本山	28,776						自由ヶ丘	12,030						高岳	17,684					
	東山公園	15,512						茶屋ヶ坂	14,114						車道	13,114					
	星ヶ丘	45,448						砂田橋	13,732						吹上	13,992					
	一社	25,842						ナゴヤドーム前矢田	20,056						桜山	23,800					
	上社	19,384						日比野	17,858						瑞穂区役所	14,478					
本郷	20,514						六番町	13,650						瑞穂運動場西	6,894						
藤が丘	56,382						東海通	13,846						桜本町	7,350						
名城線・名港線	大曾根	35,234						港区役所	8,544						鶴里	5,978					
	平安通	11,634						築地口	7,616						野並	11,896					
	志賀本通	14,122						名古屋港	11,644						鳴子北	8,858					
	黒川	26,556						(上小田井経由)	22,920						相生山	7,906					
	名城公園	12,302						上小田井	16,700						神沢	5,762					
	名古屋城	42,618						庄内緑地公園	8,062						徳重	19,564					
鶴舞線	久屋大通	50,604						庄内通	14,218						(上飯田経由)	28,352					
								浄心	13,978						上飯田	4,610					
桜通線								浅間町	9,976												
上飯田線																					

地下鉄

プロフィール

デジタルサイネージ

駅構内広告のご案内

車両広告のご案内

市バス

プロフィール

広告のご案内

資料

## 地下鉄の広告注目状況

【2019年名古屋市交通局広告効果測定等調査】  
※調査概要はp.1をご覧ください。

$$\text{[広告接触率(\%)]} \quad \frac{\text{「内容まで覚えている」}+\text{「見かけたものは、ほぼきちんと見る」}+\text{「関心のあるものだけ、きちんと見る」}+\text{「ほんやり見る程度」}}{\text{調査対象者}} \times 100$$

$$\text{[広告注目率(\%)]} \quad \frac{\text{「内容まで覚えている」}+\text{「見かけたものは、ほぼきちんと見る」}+\text{「関心のあるものだけ、きちんと見る」}}{\text{調査対象者}} \times 100$$

### ◆駅構内メディア

種 別	広告接触率(%)	広告注目率(%)	掲載ページ
名古屋駅スクエアビジョン広告	76.3	37.8	p.16
栄駅スクエアビジョン広告	73.1	34.6	p.17
イーストスクエアビジョン広告	62.4	29.0	p.19
名古屋駅ビッグウォールセット広告	77.7	41.1	p.24
駅マルチ広告	84.2	43.6	p.25
グランドボード広告	78.4	41.9	p.26
名古屋駅サンフラワーボード広告	74.7	37.6	p.27
集中貼	81.7	41.4	p.28
ホーム柵ステッカー広告	67.9	28.2	p.31
名古屋駅サンピラー広告	76.2	37.8	p.33
名古屋駅ピラーボード広告	76.1	38.4	p.33
エスカレーター手すり広告(マナー啓発)	55.7	19.8	p.33
エスカレーター側壁広告	70.7	33.8	p.34
副駅名板広告	71.8	27.5	p.34
壁面広告(線路奥)	84.3	40.1	p.35
壁面広告(ホーム・通路壁面)	81.6	38.9	p.35

### ◆車両メディア

種 別	広告接触率(%)	広告注目率(%)	掲載ページ
中吊	87.8	50.0	p.37
額面	86.0	43.1	p.38
横枠	85.3	45.5	p.38
広告貸切電車	81.1	47.3	p.39
ツインステッカー	79.0	35.6	p.40
窓ステッカー	81.0	37.0	p.40
扉ステッカー	85.5	44.2	p.41
女性専用車両乗降扉ステッカー	62.8	29.3	p.41
妻部ステッカー	60.1	27.5	p.41
扉下ステッカー	75.5	31.2	p.42
乗降扉横鏡付き広告	77.5	32.4	p.42
小枠	83.1	41.8	p.43
つり革広告	61.4	24.0	p.43
ラッピング地下鉄	72.3	34.5	p.44
ボディステッカー	72.0	28.6	p.44

# Digital Advertisement デジタルサイネージ広告のご案内



- ナゴヤサブウェイビジョン広告 ..... p.15
- 名古屋駅スクエアビジョン広告 ..... p.16
- 栄駅スクエアビジョン広告 ..... p.17
- 金山駅スクエアビジョン広告 ..... p.18
  
- イーストスクエアビジョン広告 ..... p.19
  - 藤が丘駅
  - 星ヶ丘駅
  - 本山駅
- 名古屋駅南改札ビジョン広告 ..... p.22



地下鉄

プロフィール

デジタルサイネージ

駅構内広告のご案内

車両広告のご案内

市バス

プロフィール

広告のご案内

資料

## ◆ ナゴヤサブウェイビジョン広告

東海三県初!車内デジタルサイネージ広告

- 名古屋の大動脈 東山線48編成のうち21編成に設置されたデジタルサイネージ広告です。動く広告で、視認性・訴求力に優れています。
- 名古屋～栄駅の駅間(約5分間)のうち、1回広告が流れる計算になります。

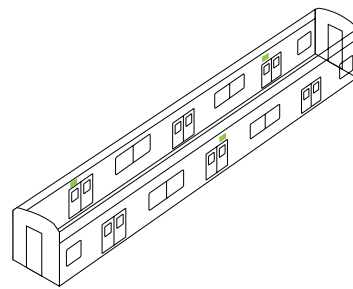

NEW

## ■ 掲載料金について

種別	対象	期間	標準販売料金(税抜)	標準販売料金(税込)	広告規格	放映時間/ロール
ナゴヤサブウェイビジョン広告	※東山線(一部車両を除く)	1週間	300,000円	330,000円	19.5インチ (378面)	15秒
			600,000円	660,000円		30秒
		4週間	1,200,000円	1,320,000円		15秒

※東山線48編成のうち、21編成が対象車両。  
 ※1編成につき18面(1車両につき3面)。1編成は6車両で構成されています。  
 ※動画や静止画を放映する事ができます。音を出すことはできません。  
 ※素材製作費等は別途必要です。 ※ロール長は18枠+サービスコンテンツ2枠です。

## ■ 入稿仕様

動画ファイル	WMV9形式 ※Advanced Profile、WMV V9は非対応	圧縮方式 : CBR ビットレート : 4Mbps~10Mbps フレームレート : 29.97fps 解像度 : 横1920×縦1080ピクセルまたは 横1280×縦720ピクセル 拡張子 : wmv	素材長は、 ナゴヤサブウェイビジョン広告は 15秒またはその倍数秒 (30秒、45秒、60秒等) とし、 名古屋駅南改札ビジョン広告は 30秒またはその倍数秒 (60秒、90秒、120秒等)とし、 最長で180秒となります。
動画ファイル	MPEG4形式	圧縮方式 : H.264 走査方式:プログレッシブ方式 ビットレート : 4Mbps~10Mbps フレームレート : 29.97fps 解像度 : 横1920×縦1080ピクセルまたは 横1280×縦720ピクセル 拡張子 : mp4	
静止画ファイル	JPEG、PNG形式	サイズ : 横1920×縦1080ピクセル カラーモード : RGB ファイル容量 : ~2Mbyte 拡張子 : jpg、png 表示秒数 : ナゴヤサブウェイビジョン広告 3~15秒(静止画1枚あたり) 名古屋駅南改札ビジョン広告 15~30秒(静止画1枚あたり)	静止画の切替はカットとなります。

※ファイル名は「放映開始日、広告主名(略称可)、放映順番」としてください。

例:3月1日放映開始で名古屋市が広告主の場合、「0301\_nagoyacity\_01.wmv」など。  
 同一広告主で複数の素材を使用する場合には、放映される順番に付けてください。  
 (素材が1つの場合は、01と付けてください。)

※ファイル形式についての詳細はお問い合わせください。

※入稿後の素材の追加、変更、中止等の作業については、割増料金が別途かかります。

## ■ 特殊放映について

- ロール切替……ロールごとに素材を切り替え、順に放映をすることができます。
- 時間帯切替……1日の中で、時間帯によって放映素材を切り替えることができます。
- 日別切替……1週間の中で、1日単位で放映素材を切り替えることができます。

※特殊放映は有料です。

※詳細は、お問い合わせください。





# ◆ 名古屋駅スクエアビジョン広告

26面の55インチディスプレイ

広告接触率 **76.3%**

広告注目率 **37.8%**

※広告注目状況についてはp.13をご覧ください。

- 名鉄・JR・近鉄や複数の地下街とつながり、多様な人の流れの結び目となる広場（スクエア）。そんな地下鉄名古屋駅南改札付近の10本の柱に、55インチディスプレイを26面配置しました。通行の流れ等を基にした絶妙なディスプレイ配置により、多くの人々に訴求力のある映像広告を届けることができます。



## ■ 名古屋駅スクエアビジョン広告 設置位置図

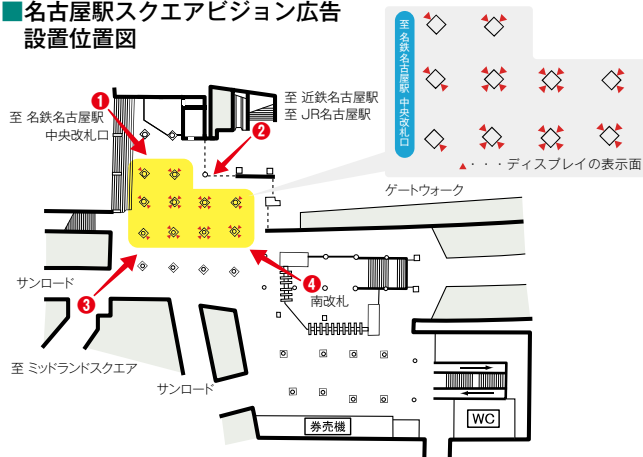

①の方向から



②の方向から



③の方向から



④の方向から

## ■ 掲載料金について

種別	期間	標準販売料金 (税抜)	標準販売料金 (税込)	広告規格	放映時間/ロール
ジャック販売	7日間 (月曜日開始)	2,100,000円	2,310,000円	55インチディスプレイ (26面)	3分
ハーフジャック販売		1,550,000円	1,705,000円		1分30秒
個別販売		270,000円	297,000円		15秒

※動画や静止画を放映することができます。音を出すことはできません。

※1ロール3分となります。放映時間帯は6:00~24:00です。

※素材製作費等は別途必要です。



## ■ シート貼りオプションについて

※ジャック販売申込をした場合、柱にポスター等の掲出が可能です。

ディスプレイ下15箇所 (B2又はB3サイズ)・柱1面9箇所 (縦2,140mm×横920mm)、標準販売料金 (税抜) 480,000円、標準販売料金 (税込) 528,000円

※材質は難燃性を有するものとします。

地下鉄

プロフィール

デジタルサイネージ

駅構内広告のご案内

車両広告のご案内

市バス

プロフィール

広告のご案内

資料

# ◆ 栄駅スクエアビジョン広告

人通りの多い西改札付近に26面のディスプレイ

広告接触率

73.1%

広告注目率

34.6%

※広告注目状況についてはp.13をご覧ください。

●名古屋駅と並んで、名古屋を代表するもうひとつの街、栄。

通勤・ショッピング・観光など、幅広い乗降客であふれる、にぎわいのある駅です。

栄駅周辺では秋の風物詩「名古屋まつり」のほか、全国最大規模の踊りの祭典「にっぽんど真ん中祭り(どまつり)」や「世界コスプレサミット」など様々なイベントが開催されており、多くの人が行き交います。

そんな地下鉄栄駅西改札付近の8本の柱に、26面のディスプレイを配置。直線の通路で何度でも訴求できます。



## ■ 栄駅スクエアビジョン広告設置位置図

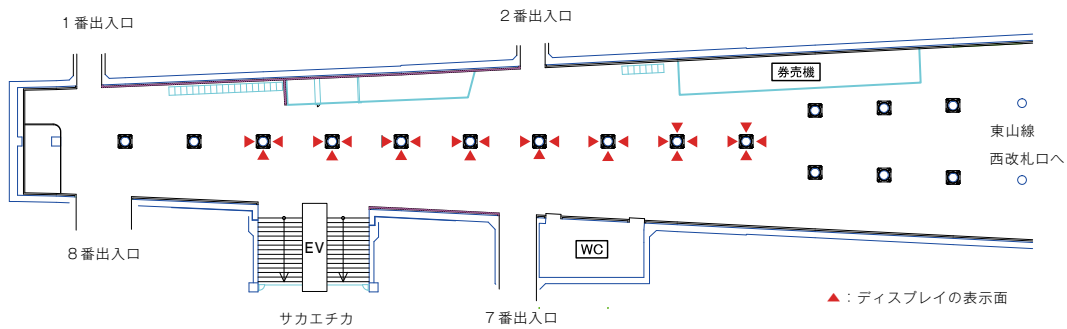

## ■ 掲載料金について

種別	期間	標準販売料金(税抜)	標準販売料金(税込)	広告規格	放映時間/ロール
ジャック販売	7日間 (月曜日開始)	1,550,000 円	1,705,000 円	55インチディスプレイ (26面)	3分
ハーフジャック販売		1,150,000 円	1,265,000 円		1分30秒
個別販売		200,000 円	220,000 円		15秒

※動画や静止画を放映することができます。音を出すことはできません。  
 ※1ロール3分となります。放映時間帯は6:00~24:00です。  
 ※素材製作費等は別途必要です。



## ■ 3駅セット (名古屋駅・栄駅・金山駅)

種別	期間	標準販売料金(税抜)	標準販売料金(税込)	広告規格	放映時間/ロール
ジャック販売	7日間 (月曜日開始)	4,200,000 円	4,620,000 円	合計70面	3分
ハーフジャック販売		3,100,000 円	3,410,000 円		1分30秒
個別販売		540,000 円	594,000 円		15秒

※動画や静止画を放映することができます。音を出すことはできません。  
 ※1ロール3分となります。放映時間帯は6:00~24:00です。  
 ※素材製作費等は別途必要です。





## ◆ 金山駅スクエアビジョン広告

他事業者への乗り換え改札内外に18面ディスプレイ

- 名古屋の主要駅として多くの乗降客を誇る駅、金山。名鉄、JR東海と接続しており、中部国際空港や名古屋港等、多方面への乗り換えにたくさんの人々が利用します。通勤利用はもちろん、学生のお客が多い駅でもあります。ディスプレイは乗り換えに便利な南改札内外に18面を配置しました。



①の方向から



②の方向から

### ■ 金山駅スクエアビジョン広告設置位置図

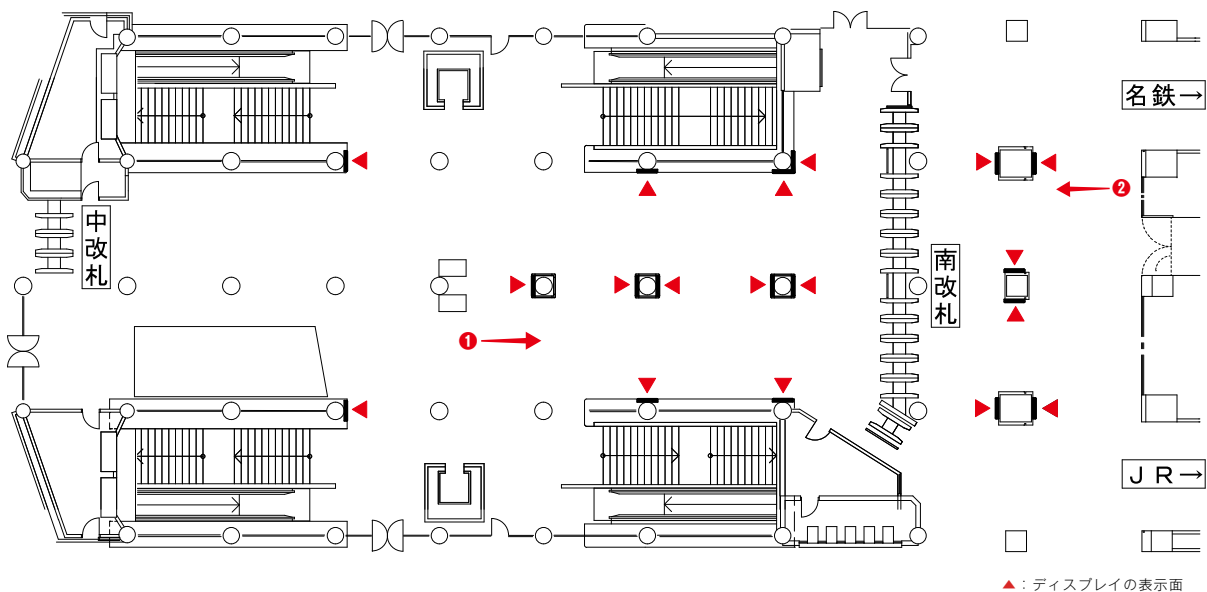

### ■ 掲載料金について

種別	期間	標準販売料金 (税抜)	標準販売料金 (税込)	広告規格	放映時間/ロール
ジャック販売	7日間 (月曜日開始)	720,000円	792,000円	55インチディスプレイ (18面)	3分
ハーフジャック販売		525,000円	577,500円		1分30秒
個別販売		90,000円	99,000円		15秒

※動画や静止画を放映することができます。音を出すことはできません。  
 ※1ロール3分となります。放映時間帯は6:00~24:00です。  
 ※素材製作費等は別途必要です。



## ◆ イーストスクエアビジョン広告

3駅連動可能なデジタルサイネージ

広告接触率

62.4%

広告注目率

29.0%

※広告注目状況についてはp.13をご覧ください。

- 藤が丘、星ヶ丘、本山の3駅で同時に掲出できる複数駅連動型デジタルサイネージ広告を、通行量の多い改札内や通路に配置。学生のお客様が多く、ターゲットを明確にした効果的で魅力のある広告展開ができます。単駅での掲出も可能です。

## ■ 藤が丘駅



## ■ 星ヶ丘駅

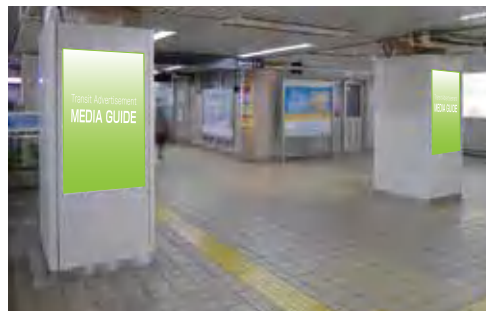

## ■ 本山駅

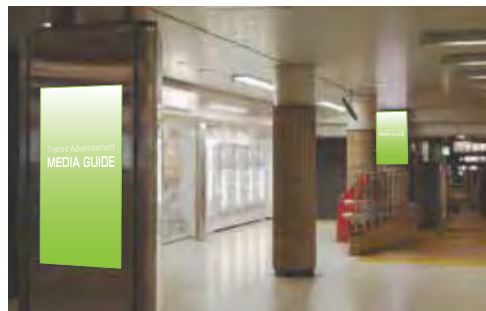
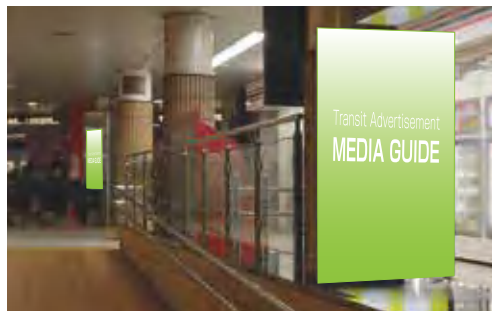

## ■ 掲載料金について

種別	期間	標準販売料金 (税抜)	標準販売料金 (税込)	広告規格	放映時間/枠	
3駅セット	E枠	7日間	71,000円	78,100円	55インチディスプレイ (12面)	15秒
	EM枠	1ヶ月	213,000円	234,300円		
藤が丘駅	A枠	7日間	30,000円	33,000円	55インチディスプレイ (各駅4面)	
	AM枠	1ヶ月	90,000円	99,000円		
星ヶ丘駅	B枠	7日間	30,000円	33,000円		
	BM枠	1ヶ月	90,000円	99,000円		
本山駅	C枠	7日間	17,000円	18,700円		
	CM枠	1ヶ月	51,000円	56,100円		

※動画や静止画を放映することができます。音を出すことはできません。

※1ロール3分となります。放映時間帯は6:00~24:00です。

※素材製作費等は別途必要です。

※放映期間7日間は月曜日開始、1か月は1日から月末までです。

QR

### ■ 藤が丘駅 掲出位置図

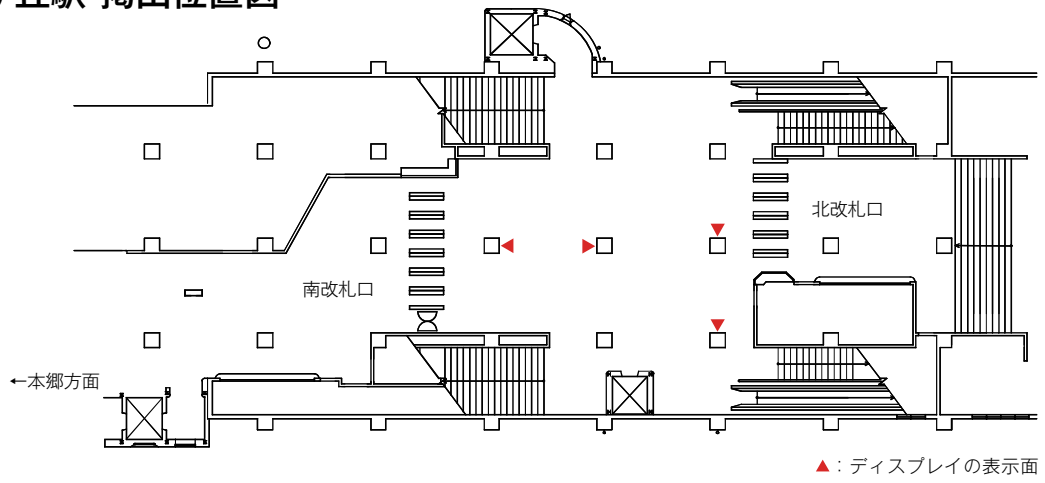

### ■ 星ヶ丘駅 掲出位置図

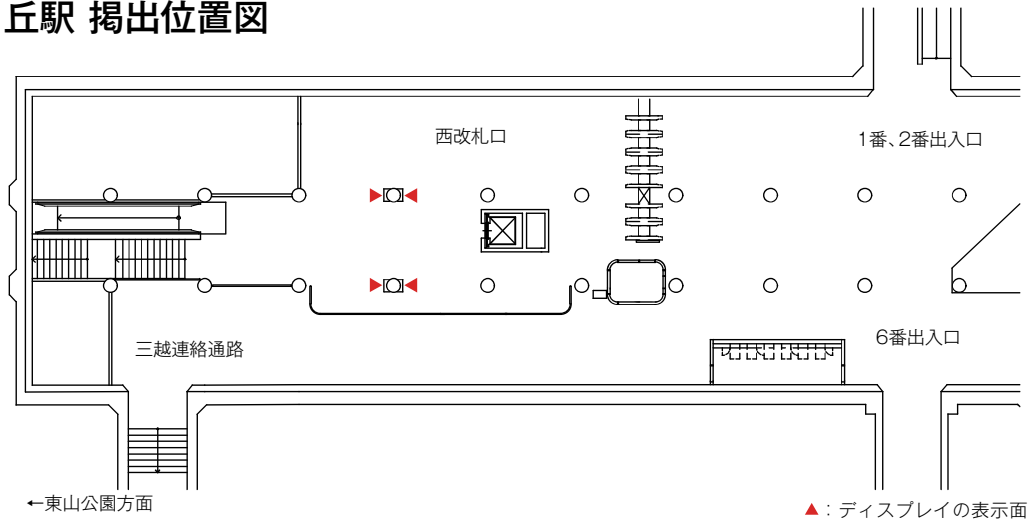

### ■ 本山駅 掲出位置図

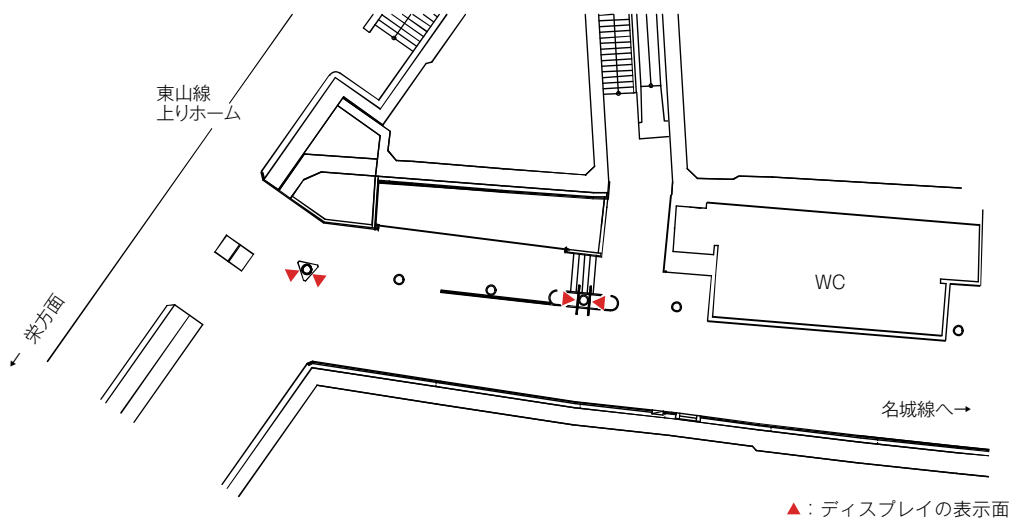

# スクエアビジョン広告入稿仕様

## 1. 入稿仕様

動画ファイル	WMV9形式 ※Advanced Profile、WMV V9は非対応	圧縮方式 : CBR ビットレート : 4Mbps~10Mbps フレームレート : 29.97fps 解像度 : 縦1920×横1080ピクセルまたは 縦1280×横720ピクセル 拡張子 : wmv	素材長は、 15秒またはその倍数秒 (30秒、45秒、60秒等)とし、 最長で180秒となります。
	MPEG4形式	圧縮方式 : H.264 ビットレート : 4Mbps~10Mbps フレームレート : 29.97fps 解像度 : 縦1920×横1080ピクセルまたは 縦1280×横720ピクセル 拡張子 : mp4	
静止画ファイル	JPEG、BMP、PNG形式	サイズ : 縦1920×横1080ピクセル カラーモード : RGB ファイル容量 : ~2Mbyte 表示秒数 : 3~15秒 (静止画1枚あたり) 拡張子 : jpg、bmp、png	静止画の切替はカットと なります。

※ファイル名は「放映開始日、広告主名(略称可)、放映順番」としてください。  
 例:3月1日放映開始で名古屋市が広告主の場合、「0301\_nagoyacity\_01.wmv」など。  
 ※放映順番は、同一広告主で複数の素材を使用する場合には、放映される順番に付けてください。  
 (素材が一つの場合は、01と付けてください。)  
 ※画像の頭を反時計回りに90°回転したデータで入稿してください。  
 ※ファイル形式についての詳細はお問い合わせください。

## 2. レイアウトパターンについて

動画と静止画を個別に入稿し、組み合わせて放映することができます。  
 利用を希望する場合は、事前にお問い合わせください。

レイアウト	パターン①		パターン②		パターン③		
放映イメージ							
納品 データサイズ (ピクセル)	縦	横	縦	横	縦	横	
	動画	608	1080	608	1080	608	1080
	静止画①	656	1080	1312	1080	1312	1080
	静止画②	656	1080	—	—	—	—

※レイアウトパターンを使用して入稿する場合、データは反時計回りに90°回転させずに入稿してください。  
 ※イーストスクエアビジョン広告は非対応です。  
 ※レイアウトパターンを使用して入稿する場合、素材長は15秒のみとなります。

## 3. 注意事項

- 入稿後の素材の追加、変更、中止等の作業については、割増料金が別途かかります。
- 特殊な放映パターンや複数意匠をご希望の場合は、事前にお問い合わせください。  
 別途オプション料金が必要となる場合があります。

### ■ 特殊放映について

- ロール切替……ロールごとに素材を切り替え、順に放映をすることができます。
- 時間帯切替……1日の中で、時間帯によって放映素材を切り替えることができます。
- 日別切替……1週間または1か月の中で、1日単位で放映素材を切り替えることができます。
- 面別放映……異なる素材を同時に放映することができます。

※特殊放映は有料の場合があります。  
 ※イーストスクエアビジョン広告は時間帯切替及び面別放映は非対応です。  
 ※詳細は、お問い合わせください。



◆ **名古屋駅南改札ビジョン広告** 改札を通るたびに、視界に入る広告

- 名古屋駅南改札内に設置された大型デジタルサイネージ広告です。入場専用の改札機正面に配置し、視線に入りやすい広告媒体です。



■ **名古屋駅南改札ビジョン広告**  
設置位置図

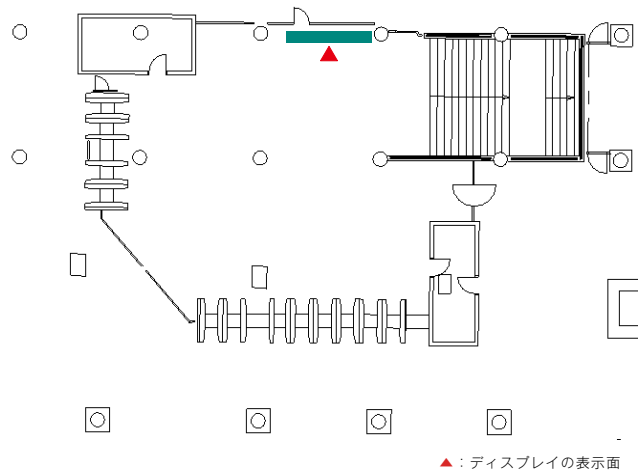
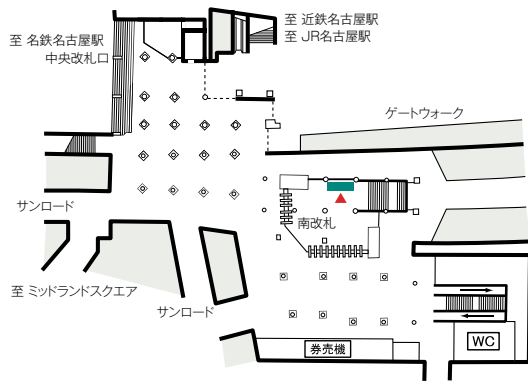

■ **掲載料金について**

種別	期間	標準販売料金(税抜)	標準販売料金(税込)	広告規格	放映時間/ロール
ジャック販売	1ヶ月 (月初開始)	960,000円	1,056,000円	縦約1,510mm×横約2,670mm (60インチディスプレイ×4)	30秒
個別販売		200,000円	220,000円		

※動画や静止画を放映することができます。音を出すことはできません。 ※1ロール3分となります。放映時間帯は6:00~24:00です。 ※素材製作費等は別途必要です。

■ **入稿仕様**

p.15のナゴヤサブウェイビジョン広告の入稿仕様を参照



■ **特殊放映について**

- ロール切替……ロールごとに素材を切り替え、順に放映をすることができます。
- 日別切替……1ヶ月の中で、1日単位で放映素材を切り替えることができます。

※特殊放映は有料です。  
※詳細は、お問い合わせください。

地下鉄

プロフィール

デジタルサイネージ

駅構内広告のご案内

車両広告のご案内

市バス

プロフィール

広告のご案内

資料

# 地下鉄駅構内広告のご案内



主要駅構内  
ストリートビュー  
(コンコース・ホーム)

1日約115万人が利用する地下鉄は訴求力抜群のメディアです。

QR

## 地下鉄駅構内広告

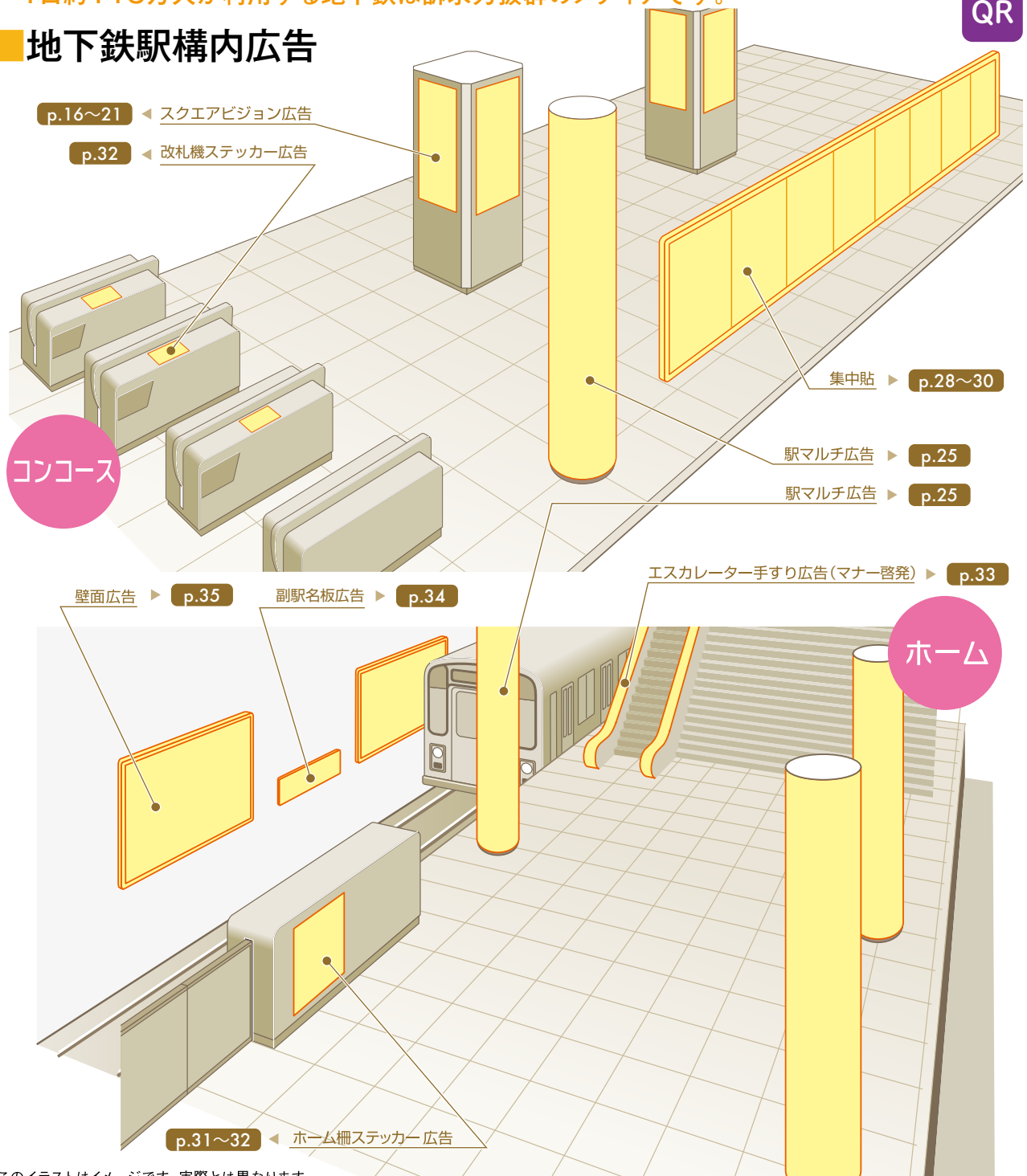

コンコース

ホーム

このイラストはイメージです。実際とは異なります。

- 名古屋駅スクエアビジョン広告 ..... p.16
- 栄駅スクエアビジョン広告 ..... p.17
- 金山駅スクエアビジョン広告 ..... p.18
- イーストスクエアビジョン広告 ..... p.19
- 名古屋駅南改札ビジョン広告 ..... p.22
- 名古屋駅ビッグウォールセット広告 ..... p.24
- 駅マルチ広告 ..... p.25
- ランドボード広告 ..... p.26
- 名古屋駅サンフラワーボード広告 ..... p.27
- 集中貼 ..... p.28
- ホーム柵ステッカー広告 ..... p.31
- 改札機ステッカー広告 ..... p.32
- 名古屋駅サンビラー広告・名古屋駅ピラーボード広告 ..... p.33
- エスカレーター手すり広告 (マナー啓発) ..... p.33
- エスカレーター側壁広告・副駅名板広告 ..... p.34
- 壁面広告・臨時広告 ..... p.35

※一部QRコード掲載不可の媒体があります。 ※詳細は、お問い合わせください。



◆ **名古屋駅ビッグウォールセット広告** 全長94mの超大型広告ボード

広告接触率 **77.7%**

広告注目率 **41.1%**

※広告注目状況についてはp.13をご覧ください。

- 名古屋市における公共交通機関で最も多い利用者数を誇る名古屋駅において、圧倒的なインパクトで注目を集められる魅力的な媒体です。



南改札 (名鉄百貨店方面)

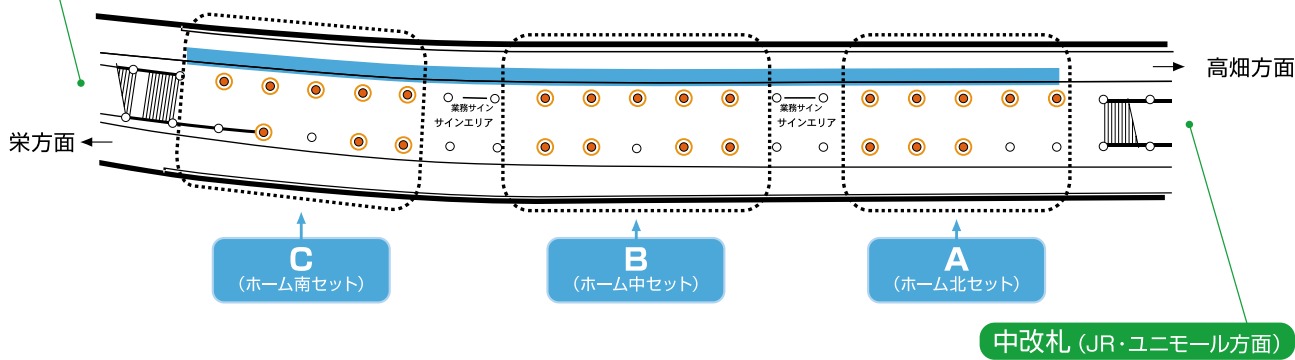

中改札 (JR・ユニモール方面)

— ビッグウォール  
○ 掲出可能な柱

種別	期間	標準販売料金 (税抜)	標準販売料金 (税込)	サイズ (mm)		掲出数	
				ビッグウォール部	B1	B1 (枚)	柱巻き (本)
A / ホーム(北)セット	7日間 (月曜日開始)	1,500,000円	1,650,000円	H2,130 × W23,711	H1,030	16	8
B / ホーム(中)セット		1,500,000円	1,650,000円	H2,135 × W29,309	×	18	9
C / ホーム(南)セット		1,500,000円	1,650,000円	H2,138 × W27,267	W728	15	8

掲出は、ビッグウォール部(再剥離シート)+B1シート、またはビッグウォール部(再剥離シート)+柱巻き(アドビラー)のどちらかの選択になります。(ビッグウォール部へのB1シート掲出はできません。ただし、B0サイズ12枚以上(6連以上×2段)による掲出は可能です。)

制作別 取付取外別

地下鉄

プロフィール

デジタルサイネージ

駅構内広告のご案内

車両広告のご案内

市バス

プロフィール

広告のご案内

資

料

# ◆ 駅マルチ広告

駅構内媒体でダントツの注目率!集中掲出で内容を的確に訴求

広告接触率

84.2%

広告注目率

43.6%

※広告注目状況についてはp.13をご覧ください。



種別	期間	標準販売料金 (税抜)	標準販売料金 (税込)	掲出数		サイズ (mm)	
				B1シート (枚)	柱巻 (本) + B1シート (枚)		
名古屋駅桜通線セット	7日間 (月曜日開始)	450,000円	495,000円	45	—	H1,030 × W728 (B1シート)	
名古屋駅東山線改札Aセット		1,360,000円	1,496,000円	34	8		25
名古屋駅東山線改札Bセット		1,040,000円	1,144,000円	26	—		—
栄駅東山線ホームセット		1,500,000円	1,650,000円	40	—		—
栄駅東山線改札セット		1,800,000円	1,980,000円	55	7		47
金山駅セット		880,000円	968,000円	50	—		—
伏見駅セット		300,000円	330,000円	25	—		—
矢場町駅セット		450,000円	495,000円	45	—		—
久屋大通駅セット		600,000円	660,000円	50	—		—
上前津駅セット		340,000円	374,000円	28	—		—
名古屋大学駅セット	420,000円	462,000円	43	—	—		

掲出は、B1シートのみ又は柱巻き(アドピラー)+B1シートのどちらかの選択になります。  
地下鉄駅ホーム又はコンコースに掲出

制作別

取付  
取外別



◆ **グランドボード広告** 名古屋駅・栄駅に設置の大型ボード

広告接触率

78.4%

広告注目率

41.9%

※広告注目状況についてはp.13をご覧ください。

■ **名古屋駅**



■ **栄駅**



掲出位置図

■ **名古屋駅**

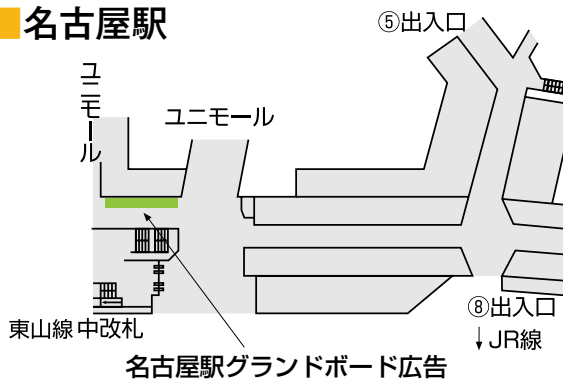

■ **栄駅**

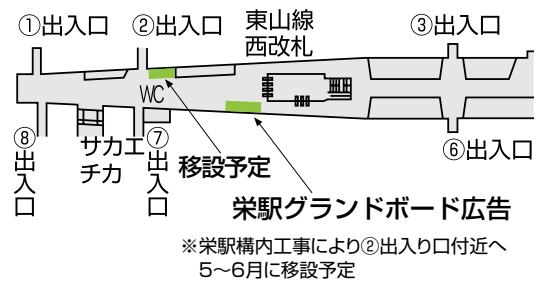

種別	期間	標準販売料金 (税抜)	標準販売料金 (税込)	サイズ (mm)
名古屋駅グランドボード広告	7日間 (月曜日開始)	640,000円	704,000円	H2,060 × W7,280 (B0サイズ5連2段または B1サイズ10連2段も可)
栄駅グランドボード広告		560,000円	616,000円	

制作別 取付取外別

地下鉄

プロフィール

デジタルサイネージ

駅構内広告のご案内

車両広告のご案内

市バス

プロフィール

広告のご案内

資料



# ◆ 名古屋駅サンフラワーボード広告

PRスペースを備えた大型ボード

広告接触率

74.7%

広告注目率

37.6%

※広告注目状況についてはp.13をご覧ください。

●地下鉄や名鉄、地下街等を利用する多くの人たちの動線付近に配置する名古屋駅サンフラワーボード広告。基本セットは大型ボードと、その正面に位置する柱2本です。特に大型ボードは縦2,060mm×横7,280mmと、地下鉄名古屋駅コンコースでは最大の大きさを誇り、付近を通る人の目にダイレクトに飛び込んでくる、大迫力のボードです。

## PRスペースとして活用できます



上の写真は、有料オプションを活用したときのイメージです。訴求力のある大型ボード、柱2本に加え、有料オプションなら床や天井・梁、ウォール部分への装飾が可能です。空間を使って、商品の展示やサンプル配布等のPRスペースとしてもご利用いただけます。

種別	期間	標準販売料金 (税抜)	標準販売料金 (税込)	サイズ (mm)		掲出数	
				大型ボード	柱	大型ボード	柱
基本セット	7日間 (月曜日開始)	680,000円	748,000円	H2,060×W7,280 B0サイズ10枚(5連×2段)または B1サイズ20枚(10連×2段)も可。	H2,113×W868	1	6

※無料オプションとして、100インチ相当のプロジェクター(音響設備あり)により、動画等を放映することができます。放映可能な時間帯は、原則10時～16時で、操作員の配置が必要です。

種別	期間	1日あたり料金 (税抜)	1日あたり料金 (税込)	サイズ等
有料オプション (PRスペース)	1日目	120,000円	132,000円	ウォール1面11.5㎡、床、天井32.5㎡、梁約2.45㎡ ライティングレール有(プロジェクター、照明等持ち込み にて可)、商品の展示やサンプル配布など
	2日目(1日)	80,000円	88,000円	
	3日目以降(1日)	40,000円	44,000円	

※有料オプションを活用する場合は、名古屋市交通局との事前協議が必要です。 ※有料オプションのみの使用はできません。 ※素材製作費等は別途必要です。

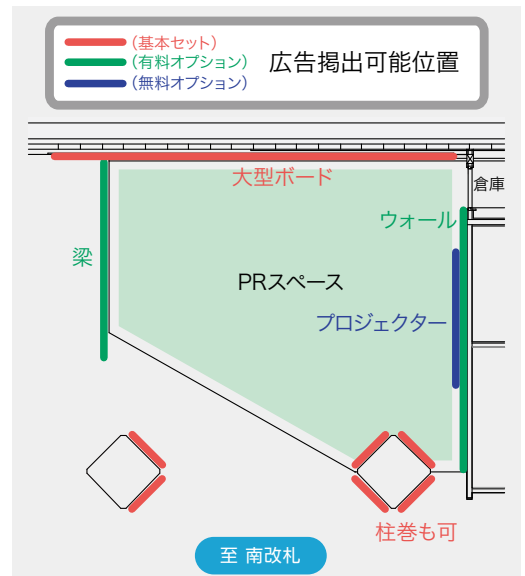
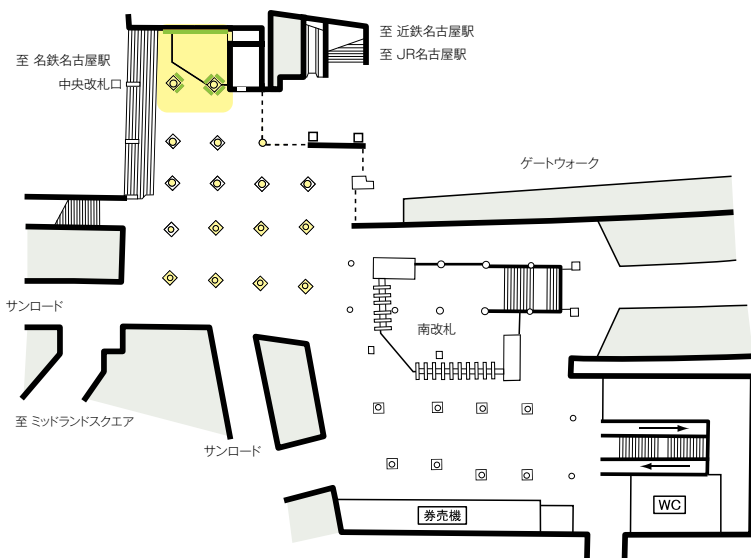

地下鉄

プロフィール

デジタルサイネージ

駅構内広告のご案内

車両広告のご案内

市バス

プロフィール

広告のご案内

資料



◆ **集中貼**

複数主要駅への掲出で、接触人数が圧倒的!注目率も高く効率的に訴求

広告接触率

**81.7%**

広告注目率

**41.4%**

※広告注目状況についてはp.13をご覧ください。



種別	掲出駅	期間	標準販売料金(税抜)	標準販売料金(税込)	必要枚数	サイズ(mm)
A 主要駅セット①	8駅	7日間 (月曜日開始)	750,000円	825,000円	35 (B0) 70 (B1)	H1,030×W1,456 (B0)
B 主要駅セット②	8駅					
C 主要駅セット③	7駅		600,000円	660,000円	30 (B0) 60 (B1)	H1,030×W728 (B1)
D 名古屋駅エリアセット	3駅					
F 栄駅エリアセット	6駅					
G 選り抜きセット①	7駅		550,000円	605,000円		
H 選り抜きセット②	7駅					

制作別

集中貼 掲出位置図 数字は掲出枚数 (B1サイズ)

主要駅の改札別乗降人員の割合 (2023年度調べ)

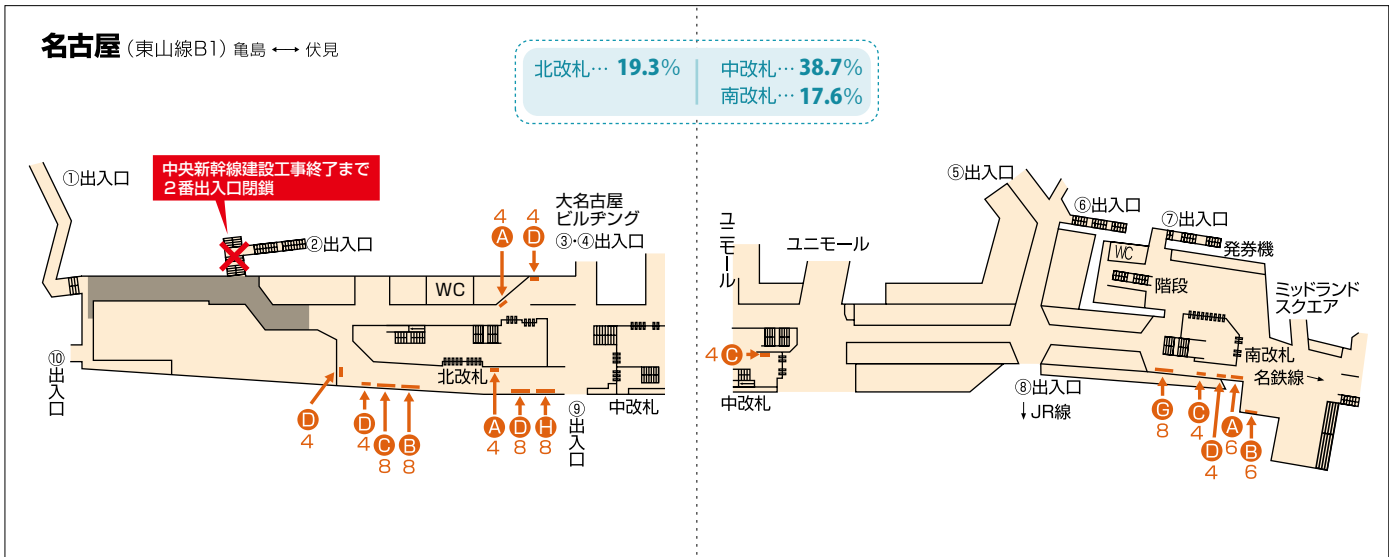

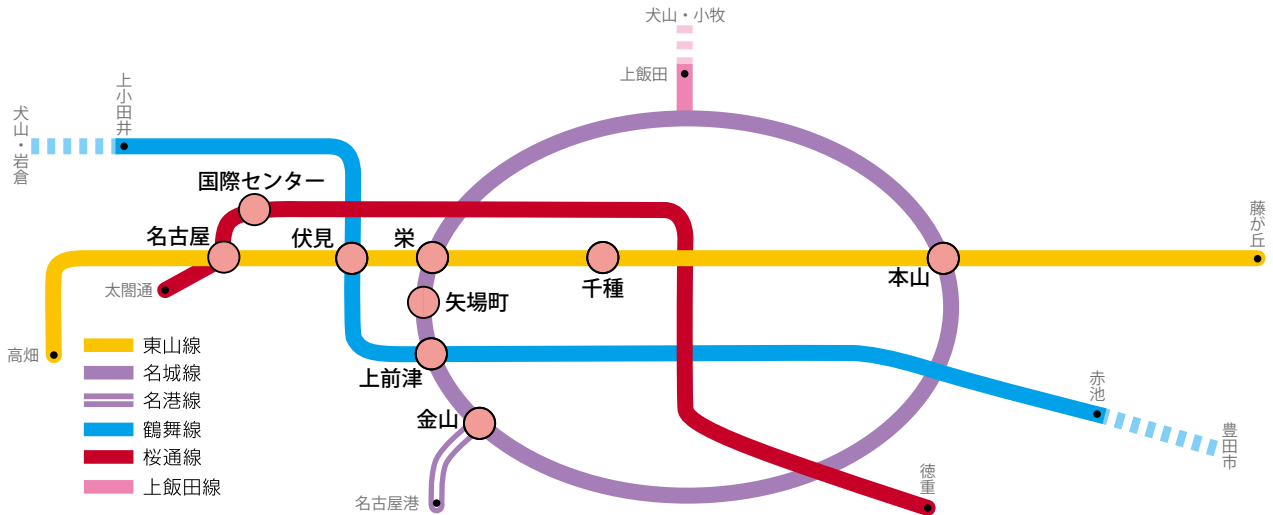

種別	名古屋	栄	金山	伏見	国際センター	千種	上前津	矢場町	本山	掲出枚数(B1)
A 主要駅セット①	22	12	4	—	4	4	4	4	4	58
B 主要駅セット②	20	14	4	4	6	4	4	—	4	60
C 主要駅セット③	24	12	4	4	—	4	8	—	4	60
D 名古屋駅エリアセット	38	—	—	8	14	—	—	—	—	60
F 栄駅エリアセット	—	22	8	4	—	4	8	4	—	50
G 選り抜きセット①	20	4	4	—	6	4	4	—	4	46
H 選り抜きセット②	20	4	4	—	4	8	4	—	4	48

※B0サイズのポスターを使用する場合、掲出枚数はB1サイズの半分にになります。

名古屋 (桜通線B2) 太閤通 ↔ 国際センター

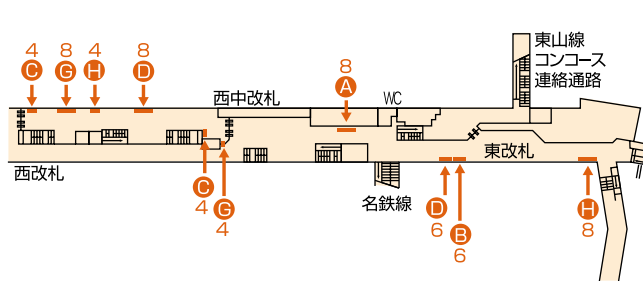

西改札…… 9.4% | 東改札…… 4.8%  
西中改札…… 10.3%

金山 (名城線B1) 東別院 ↔ 西高蔵  
日比野

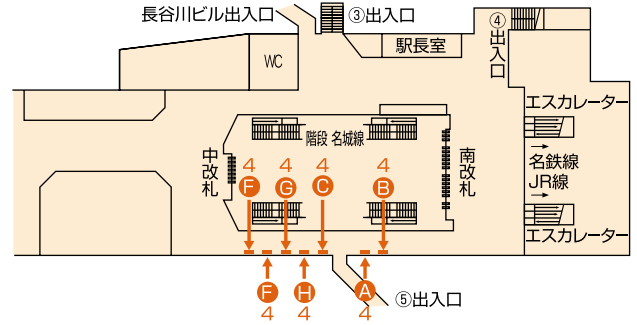

中改札…… 2.9%  
南改札…… 89.4%

栄 (名城線B3) 久屋大通 ↔ 矢場町

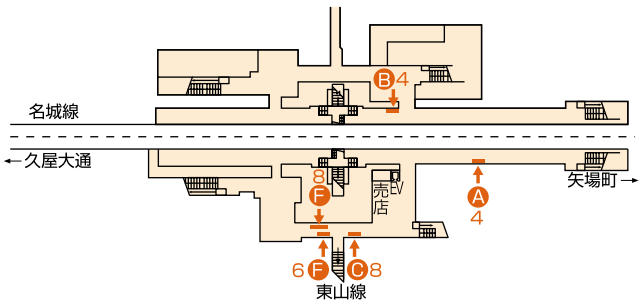

栄 (東山線B1) 伏見 ↔ 新栄町  
矢場町

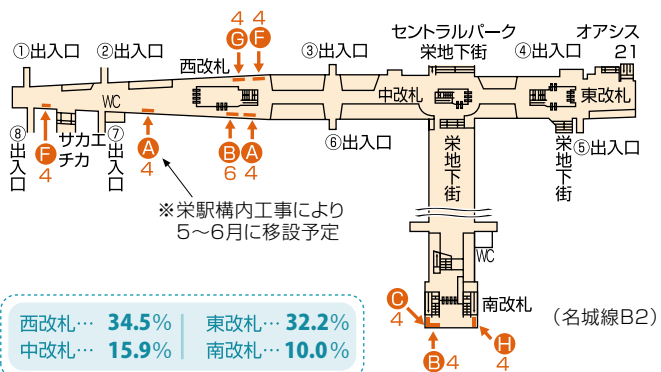

※栄駅構内工事により5~6月に移設予定

西改札…… 34.5% | 東改札…… 32.2%  
中改札…… 15.9% | 南改札…… 10.0%



# ホーム柵ステッカー広告

電車を待つ利用者にアピール

広告接触率

67.9%

広告注目率

28.2%

※広告注目状況についてはp.13をご覧ください。

## ホーム柵ステッカー広告

サイズ：H1,030mm×W728mm (B1)

掲出駅：東山線全駅、名城線・名港線全駅、桜通線全駅

各駅3枚1セットを1枠とする。

(名古屋駅(藤が丘方面)は6枚1セットとする。)



種別	駅名	期間	標準販売料金(税抜)	標準販売料金(税込)	備考
東山線	名古屋(藤が丘方面)	1ヶ月	560,000円	616,000円	
	栄		138,800円	152,680円	
	伏見		88,400円	97,240円	
	千種		60,400円	66,440円	
	星ヶ丘、藤が丘		53,200円	58,520円	藤が丘駅は高畑行きのみ
	今池、本山		46,000円	50,600円	
	名古屋(高畑方面)、新栄町、池下、一社		39,200円	43,120円	
	高畑、中村公園、上社、本郷		32,000円	35,200円	
	岩塚、本陣、覚王山、東山公園		25,200円	27,720円	
	八田、中村日赤、亀島		18,000円	19,800円	
ホーム柵	金山	1ヶ月	116,400円	128,040円	
	栄		88,400円	97,240円	
	上前津		60,400円	66,440円	
	矢場町、名古屋城		53,200円	58,520円	
	久屋大通		39,200円	43,120円	
	黒川、大曾根		32,400円	35,640円	
	名古屋港、築地口、東海通、六番町、日比野、東別院、名城公園、志賀本通、平安通、ナゴヤドーム前矢田、砂田橋、茶屋ヶ坂、自由ヶ丘、本山、名古屋大学、八事日赤、八事、新瑞橋、堀田、熱田神宮伝馬町		25,200円	27,720円	名古屋港、築地口、東海通、六番町、日比野駅は金山行きのみ
	港区役所、総合リハビリセンター、瑞穂運動場東、妙音通、熱田神宮西、西高蔵		18,400円	20,240円	港区役所駅は金山行きのみ
	名古屋		71,600円	78,760円	
	久屋大通		44,400円	48,840円	
桜通線	丸の内、今池	1ヶ月	37,600円	41,360円	
	御器所、野並		31,200円	34,320円	
	国際センター、高岳、車道、桜山、瑞穂区役所、新瑞橋、鳴子北、徳重		24,400円	26,840円	
	太閤通、吹上、瑞穂運動場西、桜本町、鶴里、相生山、神沢		17,600円	19,360円	

制作別

取付  
取外別





## 女性専用乗車口ホーム柵ステッカー広告

サイズ：H1,030mm×W728mm (B1)

掲出駅：東山線全駅、名城線・名港線全駅(女性専用乗車口のみ)

各駅4枚1セットを1枠とする。

(名古屋駅(高畑方面)・藤が丘駅・熱田神宮伝馬町駅・熱田神宮西駅・西高蔵駅・日比野駅・六番町駅・東海通駅・港区役所駅・築地口駅・名古屋港駅は2枚1セットを1枠とする。)



制作別  
取付  
取外別

種別	駅名	期間	標準販売料金(税抜)	標準販売料金(税込)	備考	
女性専用乗車口ホーム柵	東山線	1ヶ月	栄	185,200円	203,720円	
			伏見	117,600円	129,360円	
			千種	80,400円	88,440円	
			星ヶ丘	70,800円	77,880円	
			今池、本山	61,600円	67,760円	
			新栄町、池下、一社	52,400円	57,640円	
			高畑、中村公園、上社、本郷	42,800円	47,080円	
			藤が丘	35,600円	39,160円	高畑行きのみ
			岩塚、本陣、覚王山、東山公園	33,600円	36,960円	
			名古屋(高畑方面)	26,000円	28,600円	
			八田、中村日赤、亀島	24,000円	26,400円	
			金山	155,200円	170,720円	
			栄	118,000円	129,800円	
			上前津	80,400円	88,440円	
	矢場町、名古屋城		71,200円	78,320円		
	久屋大通		52,400円	57,640円		
	黒川、大曾根		42,800円	47,080円		
	名城線・名港線		東別院、名城公園、志賀本通、平安通、ナゴヤドーム前矢田、砂田橋、茶屋ヶ坂、自由ヶ丘、本山、名古屋大学、八事日赤、八事、新瑞橋、堀田	33,600円	36,960円	
			総合リハビリセンター、瑞穂運動場東、妙音通	24,400円	26,840円	
			名古屋港、築地口、東海通、六番町、日比野、熱田神宮伝馬町	16,800円	18,480円	名古屋港、築地口、東海通、六番町、日比野駅は金山行きのみ
港区役所、熱田神宮西、西高蔵		12,400円	13,640円	港区役所は金山行きのみ		



## 改札機ステッカー広告

改札機通過時にアピール



● 広告料金等については、掲出駅により異なりますので 契約広告取扱者にお問い合わせください。

地下鉄

プロフィール

デジタルサイネージ

駅構内広告のご案内

車両広告のご案内

市バス

プロフィール

広告のご案内

資料

## ◆ 名古屋駅サンピラー広告

中改札外コンコースの丸柱に掲出する内照式広告

広告接触率

76.2%

広告注目率

37.8%

サイズ：H1,560mm×W937mm (丸柱1本につき3面)

※広告注目状況についてはp.13をご覧ください。

● 広告料金等については、契約広告取扱者にお問い合わせください。



掲出位置図

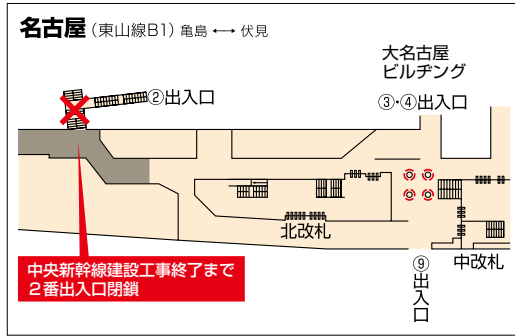

## ◆ 名古屋駅ピラーボード広告

中改札外コンコースの角柱に2面セット

広告接触率

76.1%

広告注目率

38.4%



掲出位置図

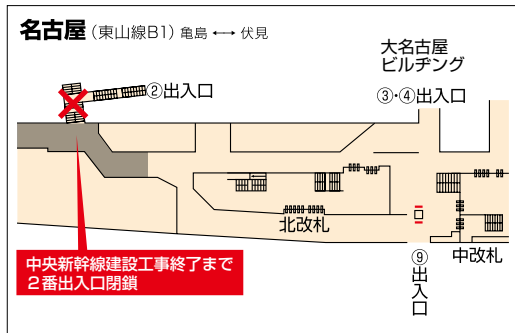

※広告注目状況についてはp.13をご覧ください。

種別	期間	標準販売料金 (税抜)	標準販売料金 (税込)	サイズ (mm)	掲出数
ピラーボード	1ヶ月 (月初開始)	610,000円	671,000円	H1,930×W1,240	2

制作別

取付  
取外別

## ◆ エスカレーター手すり広告(マナー啓発)

ユニークな広告スポット

広告接触率

55.7%

広告注目率

19.8%

※広告注目状況についてはp.13をご覧ください。



### 対象駅

名古屋駅、栄駅、今池駅、池下駅、  
覚王山駅、本山駅、東山公園駅、  
星ヶ丘駅、一社駅、上社駅、本郷駅、  
藤が丘駅、金山駅

● 広告料金等については、契約広告取扱者にお問い合わせください。



## ◆ エスカレーター側壁広告

利用者の多いエスカレーターの側壁に掲出

広告接触率

70.7%

広告注目率

33.8%

※広告注目状況についてはp.13をご覧ください。

### ■ 金山駅

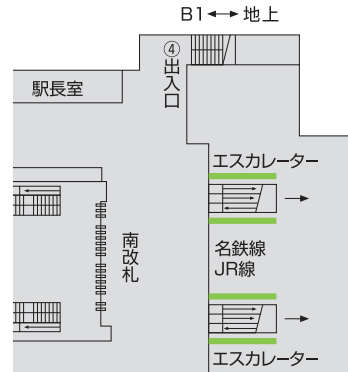

● 広告料金等については、契約広告取扱者にお問い合わせください。

### ■ 名古屋大学駅

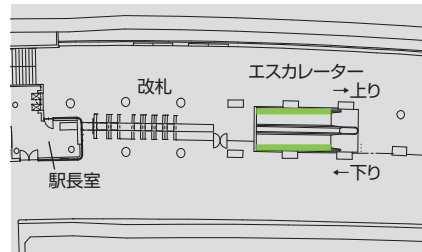
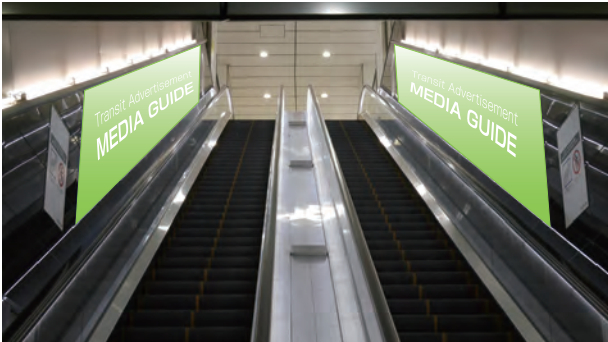

● 広告料金等については、契約広告取扱者にお問い合わせください。

## ◆ 副駅名板広告

駅名板の下に企業名、施設名を表記し、ホームをジャック

広告接触率

71.8%

広告注目率

27.5%

※広告注目状況についてはp.13をご覧ください。



### 2025年4月時点 掲出状況一覧

駅名	表示名
新栄町	プロトコーポ前
矢場町	松坂屋前
日比野	名古屋学院大学前
西高蔵	
ナゴヤドーム前矢田	名城大学前
塩釜口	
瑞穂運動場東	パロマ瑞穂スポーツパーク前
瑞穂運動場西	
名城公園	愛知学院大学前
八事	中京大学前
八事日赤	南山大学前

オプションで駅構内に誘導看板等を設置することも可能です(名古屋駅を除く)。

オプション例

● 広告料金等については、契約広告取扱者にお問い合わせください。

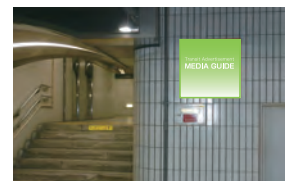

## ◆ 壁面広告

ターゲット駅への情報を効果的に反復アピール

■ 線路奥	広告接触率	84.3%	広告注目率	40.1%
■ ホーム・通路壁面	広告接触率	81.6%	広告注目率	38.9%

※広告注目状況についてはp.13をご覧ください。



● 広告料金等については、掲出位置により異なりますので契約広告取扱者にお問い合わせください。

## ◆ 臨時広告

広告効果が高い駅構内空きスペースに掲出提案が可能

### 掲出例

#### ■ 階段ステップ広告



#### ■ フロア広告

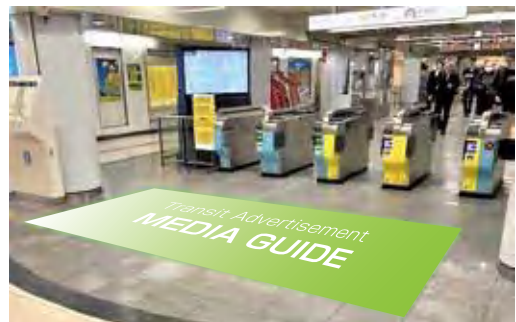

● 広告料金等については、掲出位置により異なりますので契約広告取扱者にお問い合わせください。

# 地下鉄車両広告のご案内

1日約122万人が利用する地下鉄は訴求力抜群のメディアです。

## 地下鉄車内広告

●通勤、通学など固定利用者が多く、反復効果も期待できます。

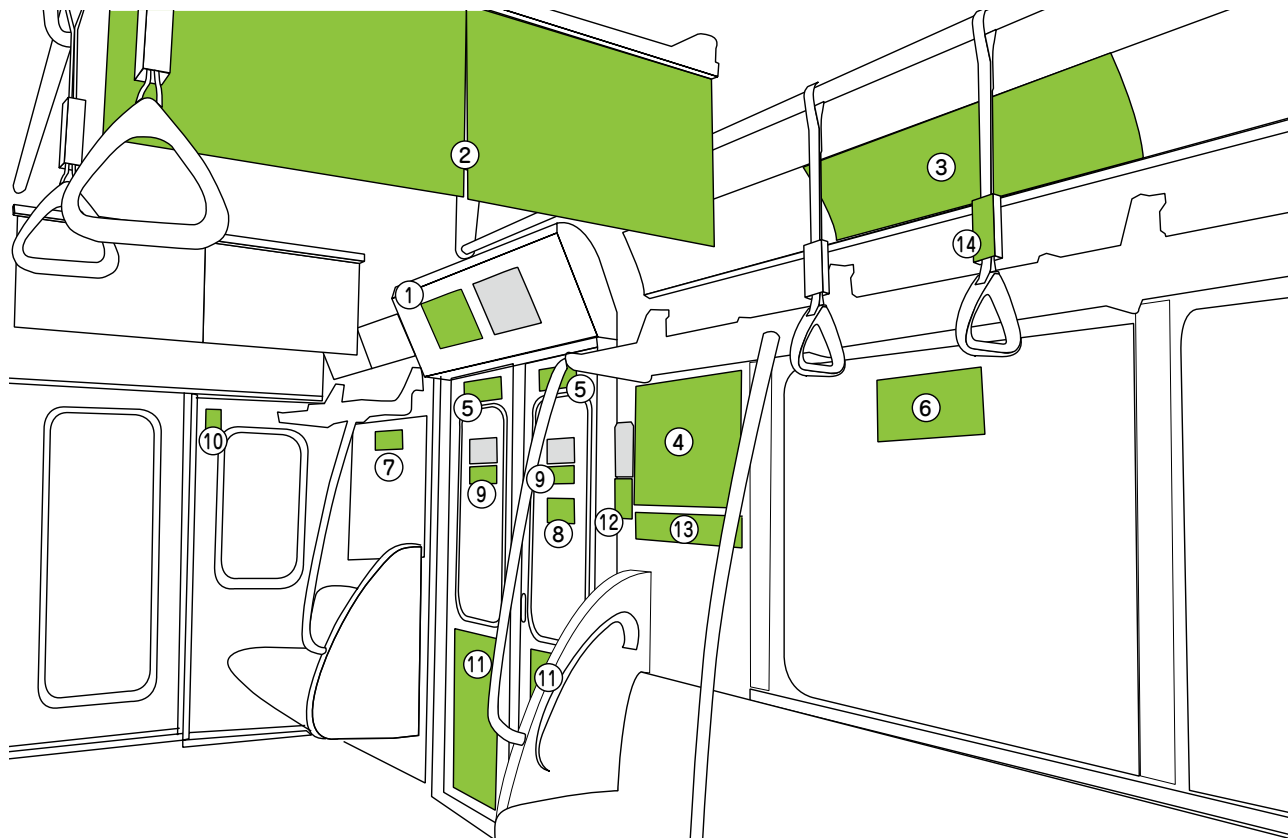

路線、車両の形状によって異なる場合があります。

①ナゴヤサブウェイビジョン	p.15
②中吊	p.37
③額面	p.38
④横枠	p.38
⑤ツインステッカー	p.40
⑥窓ステッカー	p.40
⑦優先席向かい側窓ステッカー	p.40
⑧扉ステッカー	p.41
⑨女性専用車両乗降扉ステッカー	p.41
⑩妻部ステッカー	p.41
⑪扉下ステッカー	p.42
⑫乗降扉横鏡付き広告	p.42
⑬小枠	p.43
⑭つり革広告	p.43

●広告貸切電車	p.39
●東山線全線案内図横ステッカー	p.42
●地下鉄車内案内放送広告	p.43

◆ 中吊

注目率No.1 媒体!乗車中目を止めて見るため時間的接触率も高く、到達力に自信あり

広告接触率

87.8%

広告注目率

50.0%

※広告注目状況についてはp.13をご覧ください。



(種別/ワイド)



(種別/シングル)

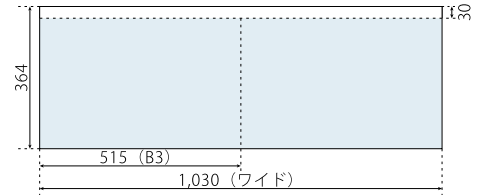

(単位: mm)

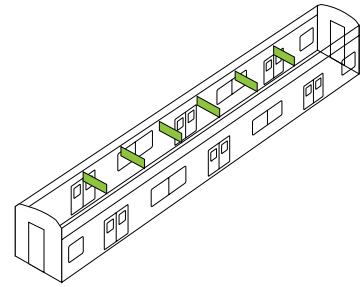

種別	対象	期間	標準販売料金(税抜)	標準販売料金(税込)	必要枚数(枚)	サイズ(mm)
シングル1週間(7S)	※全線	7日間	1,025,000円	1,127,500円	2,700	H364 × W515 (B3)
ワイド1週間(7W)			2,050,000円	2,255,000円	900	H364 × W1,030
シングル(S)		2日間 ~3日間	342,000円	376,200円	900	H364 × W515 (B3)

※上飯田線、広告貸切電車は含みません。  
 ※シングル1週間(7S)については、掲出する枠番により必要枚数が900枚となります。  
 詳細は契約広告取扱者にお問い合わせください。



NEW

名古屋中吊りゴールデンセット

お得な料金で地下鉄を始めJR東海、名鉄、近鉄の四線に掲出可能なセットです。

種別	媒体社局	期間	標準販売料金(税抜)	標準販売料金(税込)	各社局必要枚数(枚)	サイズ(mm)
シングル	交通局(地下鉄全線) JR東海(名古屋セット) 名鉄(全線) 近鉄(名古屋セット)	7日間	2,000,000円	2,200,000円	2,700(交通局) 700(JR東海)	H364 × W515 (B3) 掲出デザインは4種類まで
ワイド			4,000,000円	4,400,000円	3,360(名鉄) 700(近鉄) 計7,460	H364 × W1,030 掲出デザインは4種類まで

※上飯田線、広告貸切電車は含みません。  
 ※各社局空枠状況により本企画セットが申し込めない場合があります。  
 ※各社局にポスター納品をお願いします。  
 ※詳しくはお問い合わせください。



◆ 額面

内容の反復効果の高さは長期掲出ならではの

広告接触率

86.0%

広告注目率

43.1%

※広告注目状況についてはp.13をご覧ください。

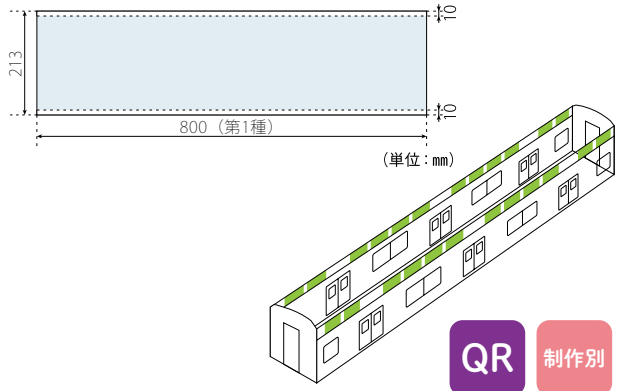

種別	対象	期間	標準販売料金 (税抜)	標準販売料金 (税込)	必要枚数 (枚)	サイズ (mm)
第1種 A	※全線	1ヶ月 (月初開始)	1,081,000円	1,189,100円	820	H213 × W800
	東山線		460,000円	506,000円	320	
	名城線・名港線		320,000円	352,000円	220	
	鶴舞線		230,000円	253,000円	170	
	桜通線		180,000円	198,000円	140	
第2種 A	※全線 (東山線、名城線・名港線の一部車両を除く)	502,000円	552,200円	660	H213 × W685	
混合 B	※全線	1,006,000円	1,106,600円	330	H213 × W800	
	540			H213 × W685		
混合 C	※全線	977,000円	1,074,700円	680	H213 × W800	
	190			H213 × W685		
混合 D	鶴舞線、桜通線 (一部車両を除く)	146,000円	160,600円	340	H213 × W800	
				280	H213 × W685	

厚紙で縦目裏打ち加工とし、厚さはコートボール39.5kg以上にしてください。  
※上飯田線、広告貸切電車は含みません。

◆ 横枠

乗客が集中する目にとまりやすい扉横

広告接触率

85.3%

広告注目率

45.5%

※広告注目状況についてはp.13をご覧ください。



(種別/第1種A ペア)

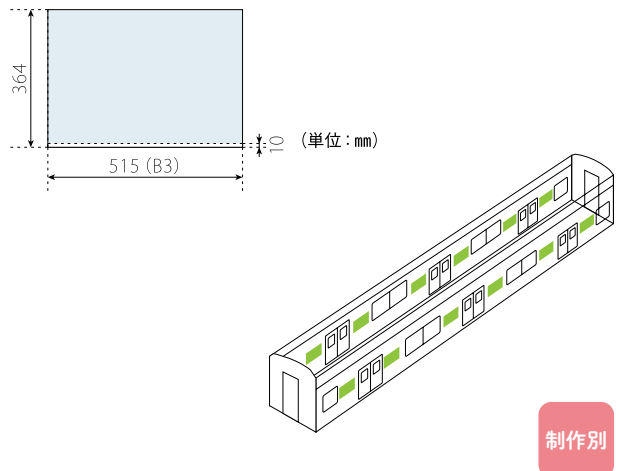

種別	対象	期間	標準販売料金 (税抜)	標準販売料金 (税込)	必要枚数 (枚)	サイズ (mm)
第1種 A	※全線	7日間	1,200,000円	1,320,000円	1,800	H364 × W515 (B3)
			600,000円	660,000円	900	
第1種 B	※全線 (東山線、名城線・名港線の一部車両を除く)	1ヶ月 (月初開始)	426,000円	468,600円	710	
第2種 A	鶴舞線、桜通線 (一部車両を除く)		215,000円	236,500円	280	
第2種 C	桜通線 (一部車両を除く)	142,000円	156,200円	100		

※上飯田線、広告貸切電車は含みません。

## ◆ 広告貸切電車

1編成まるごとジャックで新商品やキャンペーン告知に威力を発揮

広告接触率

81.1%

広告注目率

47.3%

※広告注目状況についてはp.13をご覧ください。

- 車内の中吊、横枠、額面のすべての広告を掲出し、お客様へのインパクトが抜群です。

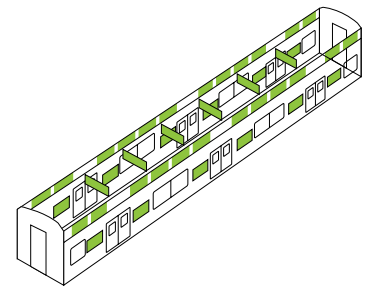

種別	対象	期間	標準販売料金（税抜）	標準販売料金（税込）	必要枚数（枚）	サイズ（mm）
中吊 横枠	東山線、名城線・名港線 各1編成 (合計2編成)	1ヶ月 (月初開始)	4,032,000円	4,435,200円	500	H364 × W515 (B3)
					200	H213 × W800
額面					140	H213 × W685

制作別

- オプション対象広告媒体（標準販売料金は別途必要ありませんが、着脱費用は別途必要です。）は、下記のとおりです。それ以外のオプションについては、お問い合わせください。

- ① 小枠
- ② 窓ステッカー
- ③ ツインステッカー
- ④ 妻部ステッカー
- ⑤ 扉ステッカー
- ⑥ 女性専用車両乗降扉ステッカー

## 広告貸切電車事例







## ◆ ツインステッカー

出入りの多い扉上部ならではの注目率

広告接触率

79.0%

広告注目率

35.6%

※広告注目状況についてはp.13をご覧ください。

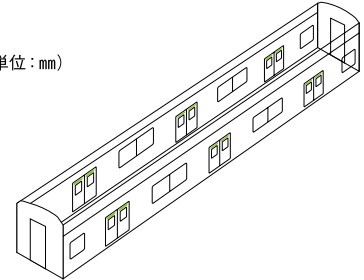
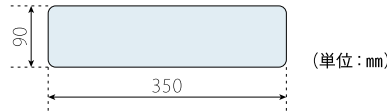

左右セットになります。

種別	対象	期間	標準販売料金 (税抜)	標準販売料金 (税込)	必要枚数 (枚)	サイズ (mm)
ツインステッカー	※全線	1ヶ月 (月初開始)	2,000,000円	2,200,000円	1,800 (900×2)	H90 × W350

材質はプラスチックフィルムとし、再剥離可能で撤去後に糊残りのないものを使用してください。  
裏面にはスリットを入れるか、耳付きのものにしてください。  
※上飯田線、広告貸切電車は含みません。

制作別

## ◆ 窓ステッカー

違和感なく目にとまる絶好の位置

広告接触率

81.0%

広告注目率

37.0%

※広告注目状況についてはp.13をご覧ください。

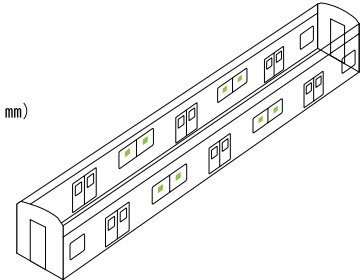
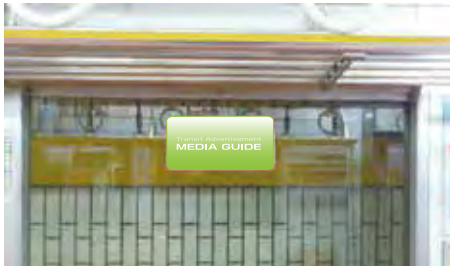

種別	対象	期間	標準販売料金 (税抜)	標準販売料金 (税込)	必要枚数 (枚)	サイズ (mm)
一般A	※全線	1ヶ月 (月初開始)	1,600,000円	1,760,000円	900	H150 × W300

材質はプラスチックフィルムとし、再剥離可能で撤去後に糊残りのないものを使用してください。  
広告の裏面は白色またはグレーとなります。  
裏面にはスリットを入れるか、耳付きのものにしてください。  
※上飯田線、広告貸切電車は含みません。

制作別

## ◆ 優先席向かい側窓ステッカー

自然と目にとまる設置場所

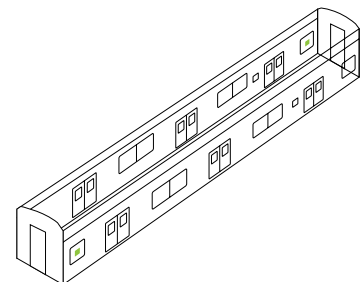
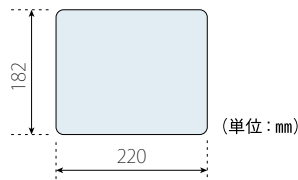
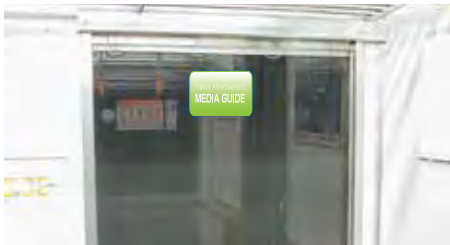

種別	対象	期間	標準販売料金 (税抜)	標準販売料金 (税込)	必要枚数 (枚)	サイズ (mm)
優先席向かい側	※全線	1ヶ月 (月初開始)	1,120,000円	1,232,000円	900	H182 × W220

材質はプラスチックフィルムとし、再剥離可能で撤去後に糊残りのないものを使用してください。  
広告の裏面は白色またはグレーとなります。  
裏面にはスリットを入れるか、耳付きのものにしてください。  
※上飯田線、広告貸切電車は含みません。

制作別

## ◆ 扉ステッカー

車内扉のガラス面に掲出、訴求効果抜群

広告接触率

85.5%

広告注目率

44.2%

※広告注目状況についてはp.13をご覧ください。

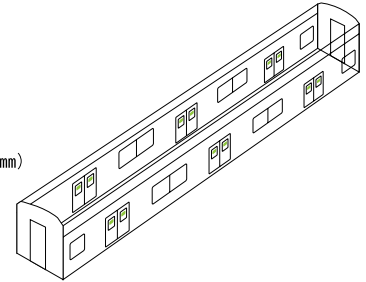
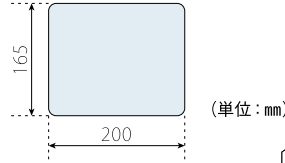
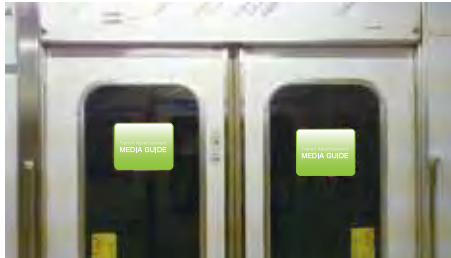

扉の左右のうちの片方になります。

種別	対象	期間	標準販売料金(税抜)	標準販売料金(税込)	必要枚数(枚)	サイズ(mm)
扉A	※全線	1ヶ月(月初開始)	1,240,000円	1,364,000円	840	H165 × W200
扉B	鶴舞線		156,000円	171,600円	200	
扉C	桜通線		125,000円	137,500円	150	

材質はプラスチックフィルムとし、再剥離可能で撤去後に糊残りのないものを使用してください。広告の裏面は白色またはグレーとなります。裏面にはスリットを入れるか、耳付きのものにしてください。  
※上飯田線、広告貸切電車、女性専用車両は含みません。

制作別

## ◆ 女性専用車両乗降扉ステッカー

女性に向けたイメージ訴求に最適

広告接触率

62.8%

広告注目率

29.3%

※広告注目状況についてはp.13をご覧ください。

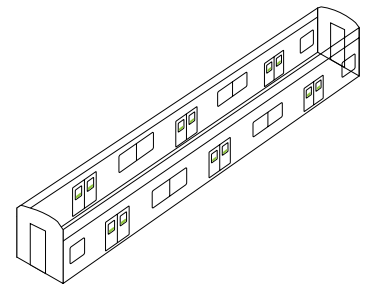
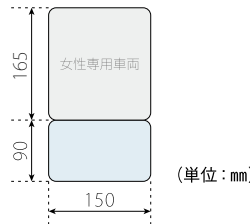

左右セットになります。

種別	対象	期間	標準販売料金(税抜)	標準販売料金(税込)	必要枚数(枚)	サイズ(mm)
東山線	※1 東山線女性専用車両	1ヶ月(月初開始)	700,000円	770,000円	700	H90 × W150
名城線・名港線	※2 名城線・名港線女性専用車両		550,000円	605,000円	520	

材質はプラスチックフィルムとし、再剥離可能で撤去後に糊残りのないものを使用してください。広告の裏面は白色またはグレーとなります。裏面にはスリットを入れるか、耳付きのものにしてください。

※1 東山線女性専用車両/高畑方面行き:先頭車両から3両目、藤が丘方面行き:先頭車両から4両目

※2 名城線・名港線女性専用車両/上り(金山から大曽根方面行き・右回り):先頭車両から4両目・下り(金山から新瑞橋方面行き・左回り):先頭車両から3両目

制作別

## ◆ 妻部ステッカー

注目の連結部横

広告接触率

60.1%

広告注目率

27.5%

※広告注目状況についてはp.13をご覧ください。

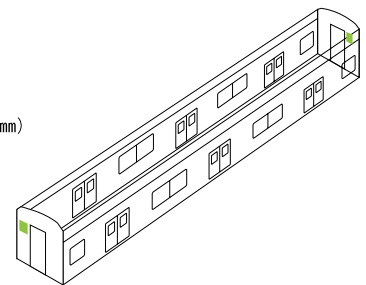
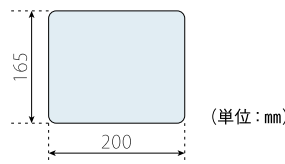

種別	対象	期間	標準販売料金(税抜)	標準販売料金(税込)	必要枚数(枚)	サイズ(mm)
妻部ステッカー	※全線	1ヶ月(月初開始)	1,100,000円	1,210,000円	1,800	H165 × W200

材質はプラスチックフィルムとし、再剥離可能で撤去後に糊残りのないものを使用してください。裏面にはスリットを入れるか、耳付きのものにしてください。

※上飯田線、広告貸切電車は含みません。

QR

制作別



### ◆ 東山線全線案内図横ステッカー

何気なく目にする案内図の横で効果的

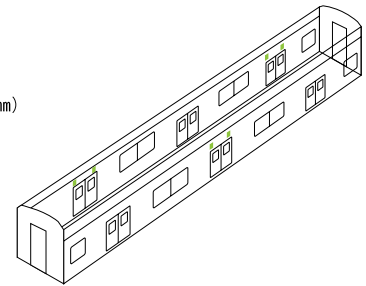
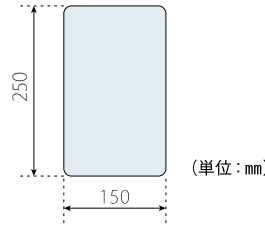

種別	対象	期間	標準販売料金(税抜)	標準販売料金(税込)	必要枚数(枚)	サイズ(mm)
東山線全線案内図横ステッカー	※東山線(一部車両を除く)	1ヶ月(月初開始)	390,000円	429,000円	260	H250×W150

材質はプラスチックフィルムとし、再剥離可能で撤去後に糊残りのないものを使用してください。  
裏面にはスリットを入れるか、耳付きのものにしてください。  
※ハッチービジョンが設置されている車両のみ。

制作別

### ◆ 扉下ステッカー

扉下部の大きな面積を使って効果的にアピール

広告接触率

75.5%

広告注目率

31.2%

※広告注目状況についてはp.13をご覧ください。

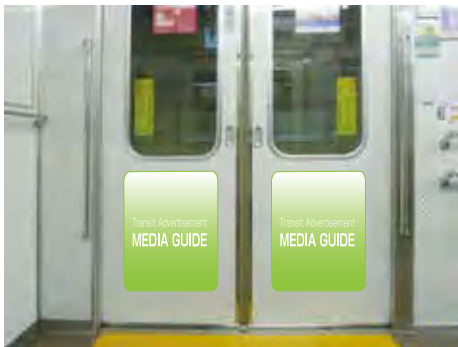

左右セットになります。

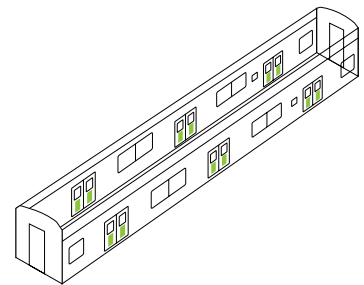
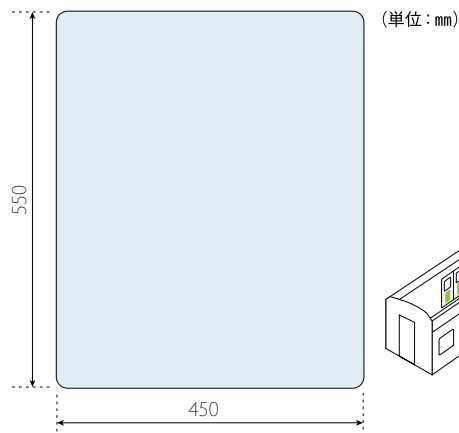

● 広告料金等については、契約広告取扱者にお問い合わせください。

### ◆ 乗降扉横鏡付き広告

鏡下に設置 小さいスペースながら効果抜群

広告接触率

77.5%

広告注目率

32.4%

※広告注目状況についてはp.13をご覧ください。

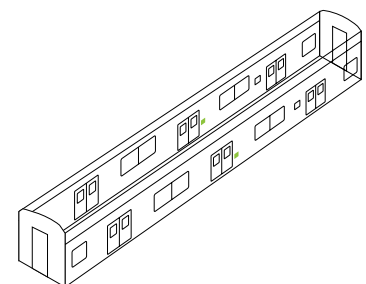
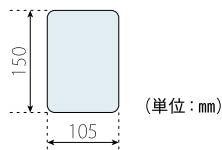
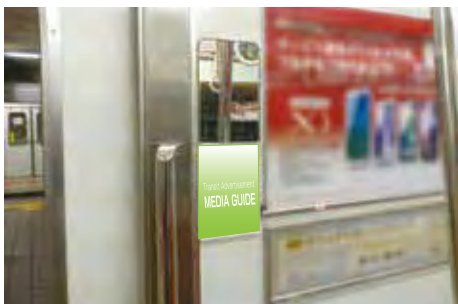

● 広告料金等については、契約広告取扱者にお問い合わせください。

◆ **小枠** エリアを意識した広告展開に最適

広告接触率	83.1%	広告注目率	41.8%
-------	-------	-------	-------

※広告注目状況についてはp.13をご覧ください。

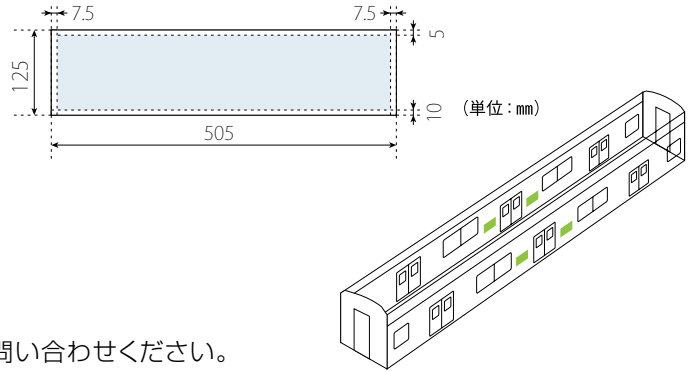
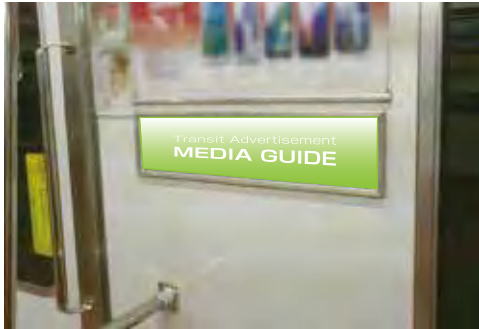

● 広告料金等については、契約広告取扱者にお問い合わせください。

◆ **つり革広告** 利用者へのアイキャッチ効果は抜群

広告接触率	61.4%	広告注目率	24.0%
-------	-------	-------	-------

※広告注目状況についてはp.13をご覧ください。

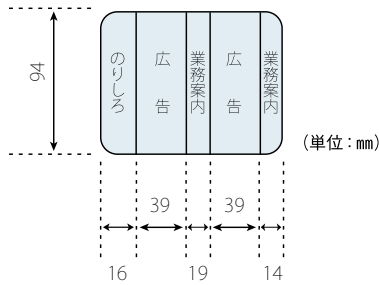

● 広告料金等については、契約広告取扱者にお問い合わせください。



◆ **地下鉄車内案内放送広告** 道案内として効果的

- 広告効果の高い案内放送は、地域に密着した広告が可能です。
- 広告料金等については、契約広告取扱者にお問い合わせください。

## 地下鉄車外広告

●地下鉄がバツと華やぐ車外広告は、大注目、間違いなしです。

### ◆ ラッピング地下鉄 大迫力! 1編成を使ってイメージアップ

広告接触率

**72.3%**

広告注目率

**34.5%**

※広告注目状況についてはp.13をご覧ください。



**NEW**

種別	期間	標準販売料金(税抜)	標準販売料金(税込)
東山線	1ヶ月	500,000円	550,000円
名城線・名港線		400,000円	440,000円

制作別

取付  
取外別

ラッピング保険料は含まれていません。

### ◆ ボディステッカー ホームに立つお客様へ動く広告としてしっかり訴求

広告接触率

**72.0%**

広告注目率

**28.6%**

※広告注目状況についてはp.13をご覧ください。

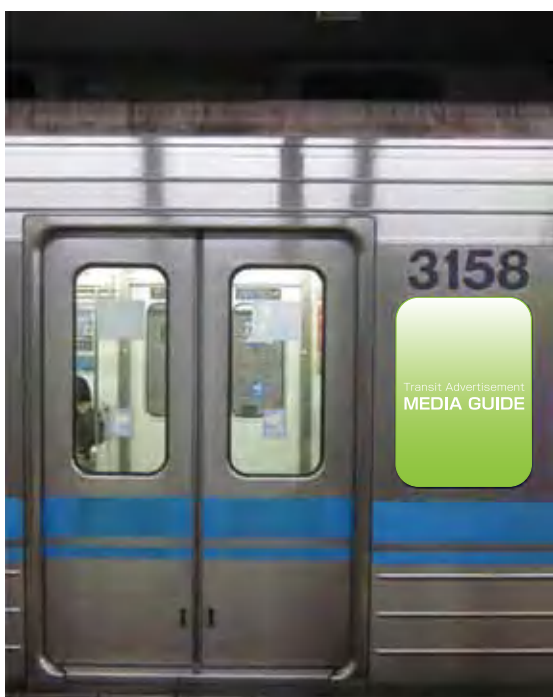

●広告料金等については、契約広告取扱者にお問い合わせください。

## City Bus Profile

## 市バス プロフィール

市バスは市民の日常生活を支えるために欠くことのできない交通手段であり、その機動性を活かして、きめ細かなサービスを提供しています。また、市内におけるバス輸送の約9割を市バスが担っています。1日当たりの乗車人員は2023年度約30万人となっています。



## 市バスデータ

区 分	数 量
営 業 キ 口	763.9km
系 統 数	165系統
停 留 所 数	1,475停留所
在 籍 車 両 数	1,014両
1日当たり走行キロ数	9万8千キロ
1日当たり乗車人員	30万人

※1日当たり走行キロ数、乗車人員は2023年度実績、  
その他は2024年4月現在

## 市バス1日当たりの利用動向（2023年度実績）

## 1. 乗車人員

(単位：人)

		乗車人員
定 期	通 勤	77,129
	通 学	42,185
	合 計	119,314
定 期 外		92,401
敬老・福祉		89,856
合 計		301,571

## 2. バス営業所別乗車人員

(単位：人)

営業所	おもな走行エリア	乗車人員
浄心営業所	西区～中村区～中区～千種区	28,697
楠営業所	西区～中村区～中区～北区	13,792
如意営業所	北区～中区～西区	23,285
中川営業所	中川区～熱田区～港区	32,817
稲西営業所	中村区～中川区	29,555
港明営業所	港区～中村区～中区～中川区	7,102
鳴尾営業所	南区～港区～熱田区	30,768
緑営業所	瑞穂区～天白区～緑区	31,548
野並営業所	瑞穂区～天白区	19,805
猪高営業所	千種区～名東区～東区	28,062
御器所営業所	瑞穂区～昭和区～中区～千種区	14,114
大森営業所	守山区～東区～名東区	42,026
合 計		301,571

## 市バス運行地域

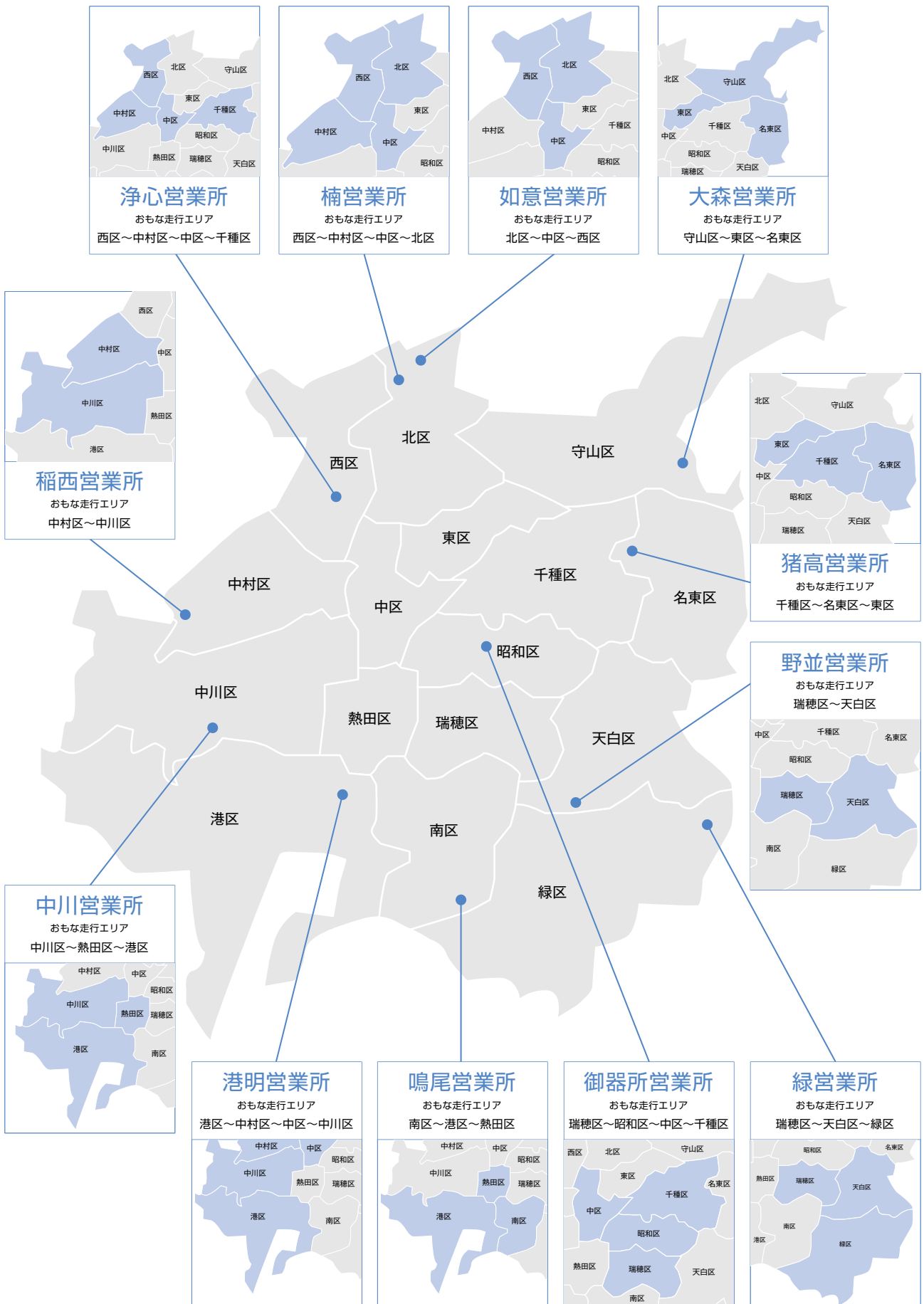

地下鉄

プロフィール

デジタルサイネージ

駅構内広告のご案内

車両広告のご案内

市バス

プロフィール

広告のご案内

資料

## City Bus Advertisement

## 市バス広告のご案内

街ゆく人にとって「市バス」は、市内各所を巡るので遭遇率が高く、時を選ばず目に飛び込んでくる、まさに「動く広告」です。

## 市バス車外広告

## ◆ ラッピング市バス

街の視線を独占するインパクトを与える印象的な広告



種別	路線・営業所	主な運行区間	期間	標準販売料金(税抜)	標準販売料金(税込)
路線指定※	基幹1号(鳴尾)	栄~星崎	1ヶ月	110,300円	121,330円
	基幹2号(浄心・猪高・大森)	栄~引山		143,600円	157,960円
	都心ループ(C-758)(浄心)	名古屋駅~名古屋駅		168,600円	185,460円
	名駅16(浄心)	名古屋駅~名古屋駅		193,600円	212,960円
	幹栄2(稲西)	栄~新大正橋西		168,600円	185,460円
	栄24(稲西)	栄~稲西車庫		152,000円	167,200円
	栄21・金山19(鳴尾)	栄~泉楽通四丁目		102,000円	112,200円
営業所指定	浄心(大型)			127,000円	139,700円
	楠(大型)			127,000円	139,700円
	稲西(大型)			93,600円	102,960円
	如意(大型)			93,600円	102,960円
	御器所(大型・中型)			93,600円	102,960円
	中川(大型)			68,600円	75,460円
	港明(大型)			77,000円	84,700円
	緑(大型)		68,600円	75,460円	
	猪高(大型)		68,600円	75,460円	
	野並(大型)		68,600円	75,460円	
	大森(大型)		68,600円	75,460円	
	鳴尾(中型)		68,600円	75,460円	

路線指定と営業所指定の2種類があります。  
※運行上の事情により、他の系統を運行する場合があります。

制作別

取付  
取外別



◆ パートラッピング市バス

高い注目度のバス歩道側、後部に掲出可能なお値打ち広告



種別	路線・営業所	主な運行区間	期間	標準販売料金(税抜)	標準販売料金(税込)
路線指定※	基幹1号(鳴尾)	栄~星崎	1ヶ月	54,900円	60,390円
	基幹2号(浄心・猪高・大森)	栄~引山		71,600円	78,760円
営業所指定	浄心(大型)・楠(大型)			63,300円	69,630円
	稲西(大型)・如意(大型)・御器所(大型・中型)			46,600円	51,260円
	中川(大型)・緑(大型)・猪高(大型)・野並(大型)・大森(大型)・鳴尾(中型)		34,100円	37,510円	

路線指定と営業所指定の2種類があります。  
 ※運行上の事情により、他の系統を運行する場合があります。

制作別 取付取外別

ラッピング市バス業種別出稿構成比(2023年度)

※端数処理のため、合計が100%にならない場合があります。

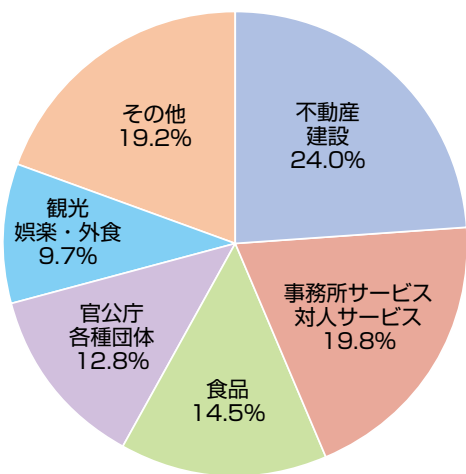

パートラッピング市バス事例(大型)



地下鉄

プロフィール

デジタルサイネージ

駅構内広告のご案内

車両広告のご案内

市バス

プロフィール

広告のご案内

資料

## ◆ 外側板

1枚から掲出可能な、お値打ちスペース

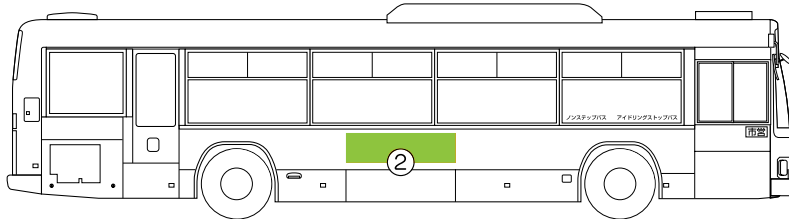
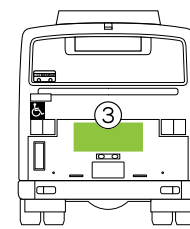
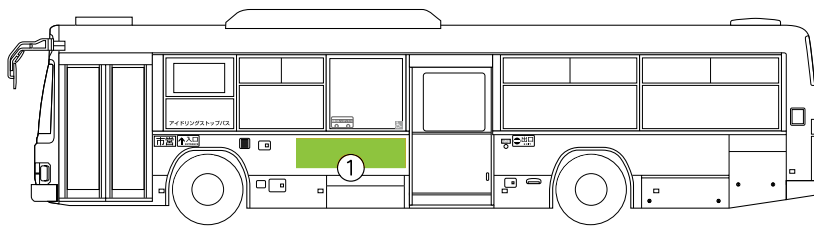

- ① 外側板(歩道側)
- ② 外側板(車道側)
- ③ 外側板(後部)

各種別における枠の位置は、車両の形状等により異なります。

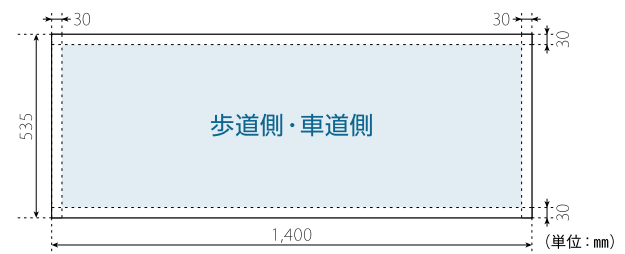

種別	対象	期間	標準販売料金(税抜)	標準販売料金(税込)	必要枚数(枚)	サイズ(mm)
歩道側	営業所単位 (路線指定は出来ません。)	1ヶ月 (月初開始)	7,200円	7,920円	1	H535 × W1,400
車道側			6,500円	7,150円	1	
後部			8,700円	9,570円	1	H450 × W1,000

制作別

## ◆ 後部ステッカー

バス後部への訴求が効果的

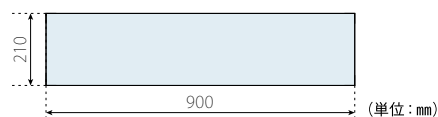

● 広告料金等については、契約広告取扱者にお問い合わせください。

## 市バス車内広告

◆ **額面** バス車内で高い訴求効果

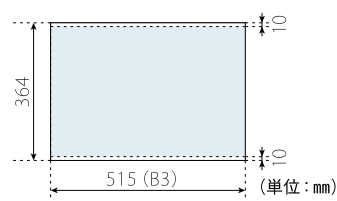

種別	掲出場所・枠数	対象	台数	期間	標準販売料金(税抜)	標準販売料金(税込)	掲出枚数(枚)	サイズ(mm)
A枠	歩道側 5枠	営業所単位 (路線指定は出来ません。)	1セット 8台	1ヶ月 (月初)	10,000円	11,000円	40	H364×W515 (B3)
B枠	車道側 5枠	営業所単位 (路線指定は出来ません。)	1セット 8台	1ヶ月 (月初)	10,000円	11,000円	40	H364×W515 (B3)

掲出枠数は1台あたりの枠数です。  
貸切車両・都心ループバス(C-758)など一部の車両は含みません。  
中川営業所と港明営業所は合わせて1営業所として扱います。

制作別  
取付  
取外別

地下鉄

プロフィール

デジタルサイネージ

駅構内広告のご案内

車両広告のご案内

市バス

プロフィール

広告のご案内

資料

## ◆ 運転手後部 車内全体に向けてアピール



- 広告料金等については、契約広告取扱者にお問い合わせください。

## ◆ マナーステッカー 交通局のマナー啓発とセットで掲出するため、目にとまりやすい



※写真はイメージです。

- 広告料金等については、契約広告取扱者にお問い合わせください。

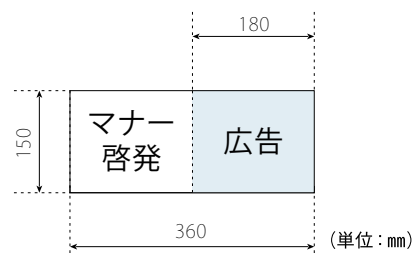

## ◆ 窓ステッカー 違和感なく目にとまる絶好の位置



- 広告料金等については、契約広告取扱者にお問い合わせください。

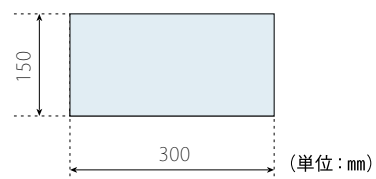

## ◆ 市バス車内案内放送広告 道案内として効果的

- 広告効果の高い案内放送は、地域に密着した広告が可能です。
- 広告料金等については、契約広告取扱者にお問い合わせください。

# 名古屋市交通局契約広告取扱者一覧

※2025年4月時点のデータ

契約広告取扱者名	郵便番号	所在地	電話番号	FAX番号
株式会社 アイセイ社	460-0007	名古屋市中区新栄二丁目36番27号	052-263-6358	052-263-6375
株式会社 アド近鉄 名古屋支社	450-0003	名古屋市中村区名駅南一丁目28番30号 アド近鉄名古屋ビル5階	052-564-8929	052-564-8950
株式会社 NKB 名古屋支社	450-0002	名古屋市中村区名駅四丁目24番8号 いちご名古屋ビル7階	052-583-4747	052-583-4748
株式会社 オリコム 名古屋支社	460-0008	名古屋市中区栄四丁目2番29号 JRE名古屋広小路プレイス9階	052-265-9970	052-265-9971
街美社広告 株式会社	464-0075	名古屋市中区千種区内山三丁目4番7号	052-741-0800	052-741-6130
株式会社 キョウエイアドインターナショナル名古屋支社	460-0003	名古屋市中区錦二丁目4番3号 錦パークビル17階	052-222-2911	052-222-2921
株式会社 近宣 名古屋支社	450-0003	名古屋市中村区名駅南一丁目19番13号 AEビル8階	052-586-1884	052-581-2636
有限会社 栄スタジオ	464-0850	名古屋市中区千種区今池四丁目7番20号 デイリーヤマザキ名古屋今池北店2階	052-364-9938	052-734-4954
株式会社 三晃社	460-0002	名古屋市中区丸の内三丁目20番9号	052-961-2218	052-962-1613
株式会社 ジェイアール東日本企画 中部支社	450-0003	名古屋市中村区名駅南一丁目24番20号名古屋三井ビルディング新館6階	052-856-1801	052-856-1804
株式会社 新東通信	460-0002	名古屋市中区丸の内三丁目16番29号	052-951-8599	052-951-0689
有限会社 センコー社	454-0911	名古屋市中川区高畑三丁目193番地	052-351-6255	052-351-6771
株式会社 撰美社	450-0002	名古屋市中村区名駅五丁目33番21号 アクアタウン納屋橋3階	052-586-2040	052-586-2219
株式会社 センミ社	462-0837	名古屋市中区大杉二丁目9番16号	052-981-3526	052-981-3529
株式会社 大広メディアックス 名古屋支社	460-0003	名古屋市中区錦3丁目7番9号 太陽生命名古屋第2ビル6階	052-770-8080	052-971-5330
株式会社 中央広告	451-0031	名古屋市中区城西一丁目5番11号	052-524-0101	052-524-0108
株式会社 電通名鉄コミュニケーションズ	450-0002	名古屋市中村区名駅四丁目8番18号名古屋三井ビルディング北館10階	052-571-0550	052-485-5503
株式会社 東海アドエージェンシー	460-0011	名古屋市中区大須四丁目12番3号 ADビル	052-263-3361	052-263-3356
東海広告 株式会社	460-0012	名古屋市中区千代田三丁目4番11号	052-321-5451	052-321-6141
株式会社 東宣	460-0008	名古屋市中区栄一丁目16番2号	052-221-9371	052-211-1835
株式会社 名古屋交通開発機構	464-0841	名古屋市中区千種区覚王山通七丁目11番地 池下駅ビル3階	052-734-9020	052-762-3411
株式会社 名古屋宣興社	451-0062	名古屋市中区花の木二丁目10番14号	052-521-9271	052-521-6165
株式会社 名古屋テレビ事業	460-0016	名古屋市中区橘二丁目10番1号 メ〜テレ 7階	052-324-5600	052-324-6610
株式会社 日宣	460-0013	名古屋市中区上前津二丁目13番24号 キャッスルハイツ上前津1302	052-684-9600	052-684-9601
表示灯 株式会社 名古屋支社	450-0002	名古屋市中村区名駅四丁目2番11号 ナビタ名灯ビル8階	052-307-7911	052-307-7912
株式会社 敏弘社	461-0001	名古屋市中区東区泉一丁目22番22号 TODA BUILDING 7階	052-962-8555	052-951-6207
株式会社 富士エージェンシー	462-0059	名古屋市中区北區駒止町一丁目8番地	052-916-8411	052-916-8415
株式会社 毎日広告社 名古屋支社	460-0002	名古屋市中区丸の内二丁目14番4号 エグゼ丸の内ビル8階	052-253-7252	052-211-5011
株式会社 都宣弘社	451-0042	名古屋市中区西區那古野二丁目25番11号 スクエアオフィス名駅702号室	052-586-8251	052-586-8253
株式会社 和幸商会	460-0008	名古屋市中区栄四丁目13番11号	052-684-4646	052-684-4648

地下鉄

プロフィール

デジタルサイネージ

駅構内広告のご案内

車両広告のご案内

市バス

プロフィール

広告のご案内

資料

 **名古屋市交通局**  
Transportation Bureau City of Nagoya  
〒460-8508  
名古屋市中区三の丸三丁目1番1号



ご用命は